

ARTISTAS CALLEJEROS

12 a 19 años

16 a 18hrs

Jueves 10, 17, 24, 31 de agosto

Irradiación: Viernes 8 de septiembre

Reflexionar y pensar
nuestra historia para
apropiarnos de la calle
y el espacio público a
través de su memoria y
las capas de los muros.



cecrea
centros de creación



**MOMENTO
CONSTITUYENTE**

CECREA CASTRO

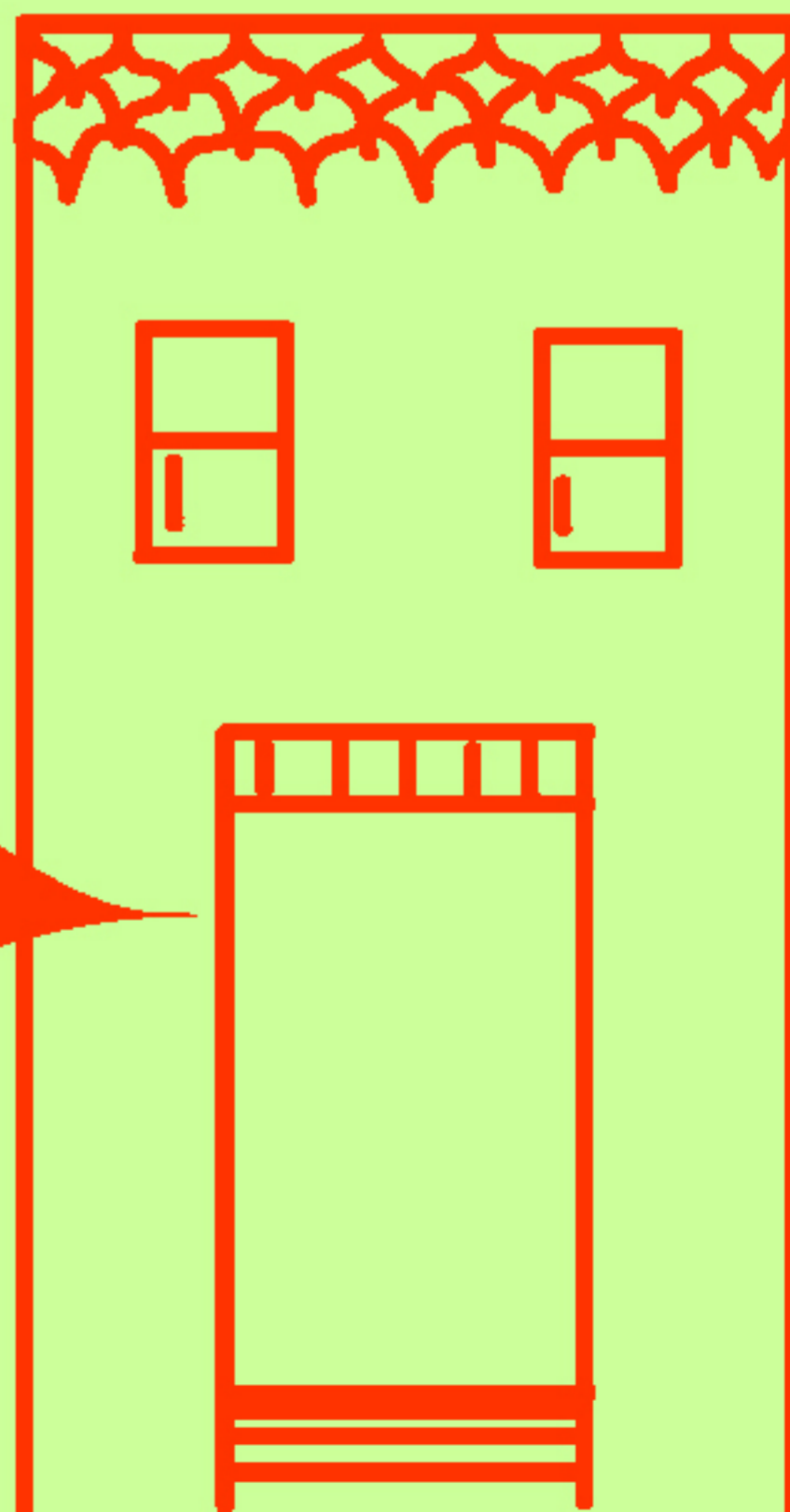

artes escénicas y tecnologías

EXPOSICIÓN

INAUGURACIÓN
VIERNES 22 SEPTIEMBRE
16 HORAS
Cecrea Castro
Lillo #160

cecrea
centros de creación

ANNUNCIAS
MÁS





BONO DE VIVOS
NICEY JOINES
FORNICE JOINES
FORNICE JOINES
FORNICE JOINES





Small red informational sign on the wall.



E
X
P
O
S
I
C
I
Ó
N

Arpilleras

Pobladores, resistencia y organización



11 de SEPTIEMBRE

al 1 de OCTUBRE

Cecrea Castro

Lillo #160



cecrea
centros de creación



IRRADIACIÓN ARTISTAS CALLEJEROS

Invitación abierta
a adultos y NNJ.

Viernes 8 de septiembre,
17-18 hrs

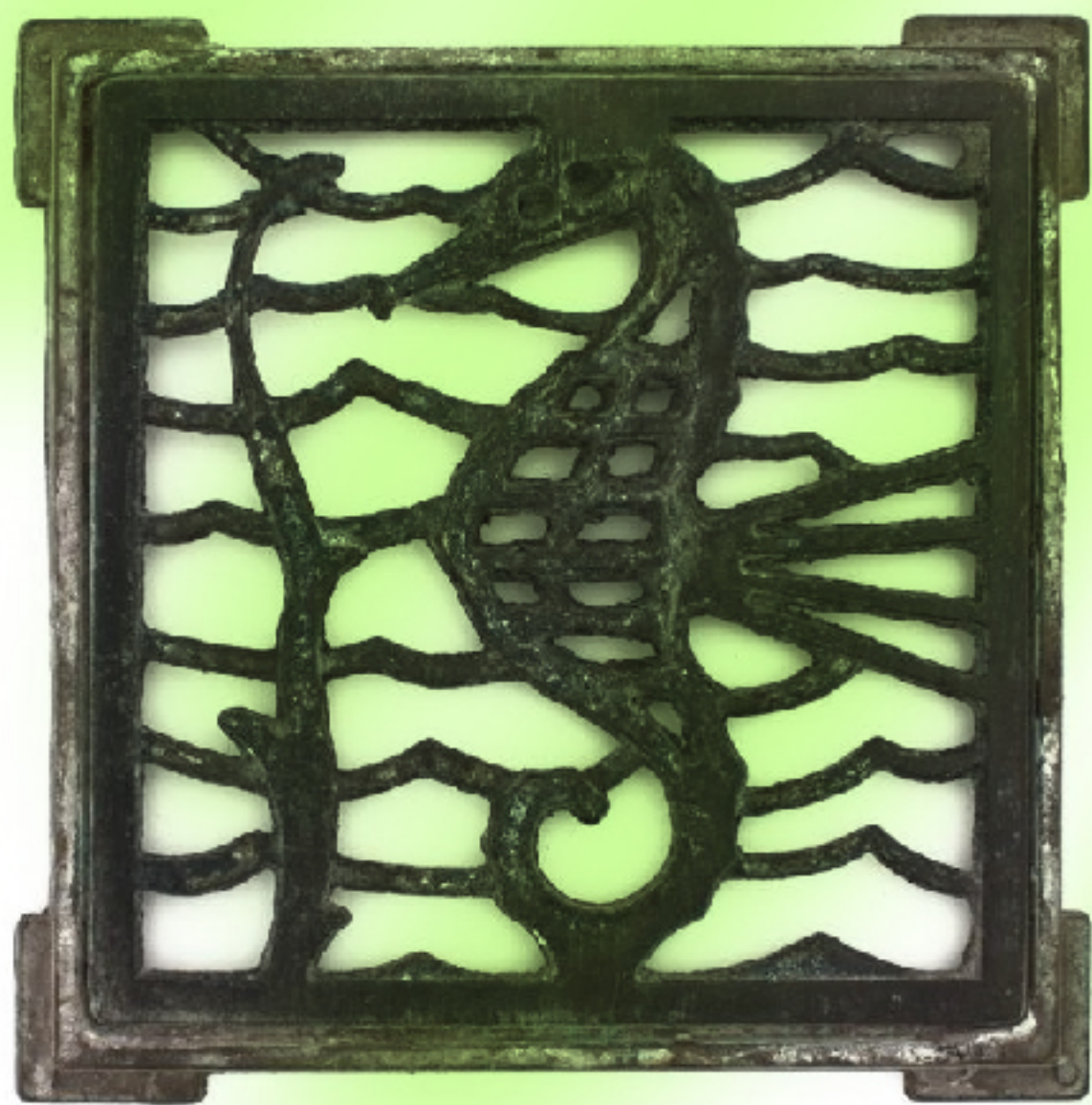

Te invitamos a conocer el
proceso reflexivo y
creativo de este
laboratorio en torno a los
50 años del golpe civico
militar.



UN VERANO FELIZ

Ven a conmemorar los 50 años
del golpe cívico militar
el martes 12 de septiembre a
las 5 pm.

Proyección de la película **un
verano feliz** y diálogo con el
autor del libro *Las imágenes
perdidas* de **Felipe Montalva**.

Experiencia pedagógica
para adultos, niñas, niños y jóvenes



Con colaboración de la Unidad de Cultura, Memoria y
Derechos Humanos, Subsecretaría de las Culturas
y las Artes de MINCAP.



Ministerio de
las Culturas,
las Artes y
el Patrimonio

Gobierno de Chile

cecrea
centros de creación





MUSEO DE LA MEMORIA
Y LOS DERECHOS
HUMANOS

RECEPCION EXPOSICIÓN

Exposición: “Pobladores, resistencia y organización”

Número de piezas: 20

Responsable de entrega de la colección:

Verónica Sánchez Ulloa
Conservadora
Museo de la Memoria y los Derechos Humanos

Firma

Responsable de la recepción de la colección:

Firma

—
DIRECCIÓN
MATUCANA 501
SANTIAGO, CHILE
METRO QUINTA NORMAL

—
TELÉFONO + 56 225979600
EMAIL info@museodelamemoria.cl
museodelamemoria.cl

—
CENTRO DE DOCUMENTACION CEDOC +56 225979620
CENTRO DOCUMENTAL AUDIOVISUAL CEDAV +56 225979653
cedoc@museodelamemoria.cl



MUSEO DE LA MEMORIA
Y LOS DERECHOS
HUMANOS

Arpilleras “Pobladores, resistencia y organización”

En las arpilleras encontramos un profundo carácter comunitario y artesanal, que nace a partir de las vivencias y relatos que las mujeres familiares de detenidos desaparecidos comparten en la búsqueda de verdad y justicia. Es en este círculo en donde se instala la necesidad de expresar su dolor y la esperanza en recuperar a sus seres queridos. Es la necesidad de expresión lo que las mueve a relatar sus vidas con géneros, trapos, hilos y lanas.

Si bien no fue un acto espontáneo, sino la conjugación de una multiplicidad de factores y experiencias lo que permitió que se instalara esta técnica como vehículo de expresión, no hay ninguna duda en que la arpillera fue uno de los principales medios de expresión para las mujeres de la época.

Es una época en que la precariedad social es llevada a niveles límite, en donde la pobreza y la privación golpeaban día a día a miles de chilenos; con una alta tasa de cesantía, falta de vivienda, de acceso a la educación, la desnutrición, y otras dolencias cotidianas en los sectores más vulnerables, sumado a la fuerte y permanente represión de la dictadura.

Es en este contexto, que la organización poblacional se constituye en una poderosa herramienta de superación y de articulación para conseguir objetivos comunes. Los pobladores se capacitan en diversas áreas y apoyados permanentemente por organismos de derechos humanos o eclesiásticos, emergen organizaciones solidarias como bolsas de cesantes, comedores populares, equipos de salud, talleres laborales, taller de arpilleras, donde van implementando soluciones paliativas a sus problemas.

Las arpilleras dan testimonio de los sufrimientos y anhelos de una sociedad afligida, en ellas podemos conocer la mirada de aquellas mujeres que plasmaron en sus creaciones la realidad del Chile de hace más de 30 años, una imagen que nos muestra las tomas de terreno, los allanamientos y las protestas, pero también las posibilidades de rearticulación y colaboración en las ollas comunes, lavanderías populares y talleres de calzado, demostraciones de cómo lograron plasmar sus vivencias, sus historias de resistencia y organización.



MUSEO DE LA MEMORIA
Y LOS DERECHOS
HUMANOS

Arpillera N°1



N° Inventario: 00000554000008000007

Título: **Allanamientos con tanques**

Medidas: 38,5 x 48,5 cm.

Estado de Conservación: Buen Estado

Fondo Gabriela Videla González

Cédula



A partir del 11 de septiembre de 1973, habitantes de poblaciones, villas y campamentos, son perseguidos y sometidos a vigilancia y allanamientos. Sus organizaciones son duramente reprimidas.

Fotografía Marco Ugarte

DIRECCIÓN
MATUCANA 501
SANTIAGO, CHILE
METRO QUINTA NORMAL

TELÉFONO + 56 225979600
EMAIL info@museodelamemoria.cl
museodelamemoria.cl

CENTRO DE DOCUMENTACION CEDOC +56 225979620
CENTRO DOCUMENTAL AUDIOVISUAL CEDAV +56 225979653
cedoc@museodelamemoria.cl



MUSEO DE LA MEMORIA
Y LOS DERECHOS
HUMANOS

Arpillera N°2



N° Inventario: 0000694000001000004

Título: **Taller de Arpilleras**

Medidas: 38,4 x 47 cm.

Estado de Conservación: Buen estado

Fondo Rosemary Baxter

Cédula



Madres, esposas e hijas de detenidos desaparecidos y de prisioneros políticos relatan la búsqueda de sus familiares y denuncian las violaciones a los derechos humanos a través de sus bordados, primero al alero del Comité Pro Paz en Chile y luego de la Vicaría de la Solidaridad. Poco a poco se van incorporando otros múltiples temas, siempre ligados a la vida cotidiana de las pobladoras y se forman talleres de arpilleras en diferentes lugares de nuestro país.

Fotografía. Fondo Sheila Reid



MUSEO DE LA MEMORIA
Y LOS DERECHOS
HUMANOS

Arpillera N°3



N° Inventario: 00000524000010000005

Título: **Distribución de alimentos**

Medidas: 36,5 x 49 cm.

Estado de Conservación: Buen estado

Fondo Silvia Hernández

Cédula



La generación de redes de apoyo, especialmente durante los años 80, fue fundamental. En esta época escaseaba el trabajo y las restricciones a la libertad eran cada vez mayores. Las organizaciones vecinales tejían cientos de redes de ayuda, con frecuencia al amparo de las parroquias, que muchas veces sirvieron de centros de distribución de alimentos.

Fotografía Kena Lorenzini

DIRECCIÓN
MATUCANA 501
SANTIAGO, CHILE
METRO QUINTA NORMAL

TELÉFONO + 56 225979600
EMAIL info@museodelamemoria.cl
museodelamemoria.cl

CENTRO DE DOCUMENTACION CEDOC +56 225979620
CENTRO DOCUMENTAL AUDIOVISUAL CEDAV +56 225979653
cedoc@museodelamemoria.cl



MUSEO DE LA MEMORIA
Y LOS DERECHOS
HUMANOS

Arpillera N°4



N° Inventario: 0000554000008000004

Título: **Toma de Sitio**

Medidas: 34 x 45 cm.

Estado de Conservación: Buen estado.

Fondo Gabriela Videla González

Cédula



Durante septiembre de 1983, cerca de 5 mil familias forman en dos tomas de terreno el “Campamento Monseñor Juan Francisco Fresno” y el “Campamento Monseñor Raúl Silva Henríquez”. También denominados despectivamente como “poblaciones callampa”, fueron la muestra viva de la desesperación de miles de familias sin casa o allegados, que añoraban el espacio propio, reflejando el duro problema

habitacional de la época.

Fotografía Marcelo Agost

DIRECCIÓN
MATUCANA 501
SANTIAGO, CHILE
METRO QUINTA NORMAL

TELÉFONO + 56 225979600
EMAIL info@museodelamemoria.cl
museodelamemoria.cl

CENTRO DE DOCUMENTACION CEDOC +56 225979620
CENTRO DOCUMENTAL AUDIOVISUAL CEDAV +56 225979653
cedoc@museodelamemoria.cl



MUSEO DE LA MEMORIA
Y LOS DERECHOS
HUMANOS

Arpillera N°5



N° Inventario: 00000041000001000018

Título: **Abastecimiento de Agua**

Medidas: 39,6 x 50 cm.

Estado de Conservación: Buen estado.

Fondo Carmen Waugh

Cédula



Otro de los factores que afectan a los pobladores de los campamentos es la falta de agua potable. Para contrarrestar esta necesidad se organizan y diariamente acarrean litros del vital elemento en tambores y recipientes.

Fotografía Marcelo Agost

DIRECCIÓN
MATUCANA 501
SANTIAGO, CHILE
METRO QUINTA NORMAL

TELÉFONO + 56 225979600
EMAIL info@museodelamemoria.cl
museodelamemoria.cl

CENTRO DE DOCUMENTACION CEDOC +56 225979620
CENTRO DOCUMENTAL AUDIOVISUAL CEDAV +56 225979653
cedoc@museodelamemoria.cl



MUSEO DE LA MEMORIA
Y LOS DERECHOS
HUMANOS

Arpillera N°6



N° Inventario: 00000041000001000038

Título: **Falta de Trabajo**

Medidas: 42 x 51,8 cm.

Estado de Conservación: Buen estado.

Fondo Carmen Waugh

Cédula



En los primeros años de implantación del modelo neoliberal por parte de la dictadura, se produce una recesión mundial que impacta profundamente en la economía chilena, cada vez más dependiente de las movildades externas de los mercados. Esto lleva a que para 1982 se produzca una crisis económica que generó altos niveles de cesantía y empobreció a los trabajadores y trabajadoras de nuestro país.

Fotografía Marco Ugarte

—
DIRECCIÓN
MATUCANA 501
SANTIAGO, CHILE
METRO QUINTA NORMAL

—
TELÉFONO + 56 225979600
EMAIL info@museodelamemoria.cl
museodelamemoria.cl

—
CENTRO DE DOCUMENTACION CEDOC +56 225979620
CENTRO DOCUMENTAL AUDIOVISUAL CEDAV +56 225979653
cedoc@museodelamemoria.cl



MUSEO DE LA MEMORIA
Y LOS DERECHOS
HUMANOS

Arpillera N°7



N° Inventario: 00000035000003000023

Título: **Cuando tendremos plata**

Medidas: 39 x 51 cm.

Estado de Conservación: Buen estado.

Fondo Genevieve Jacques

Cédula

Esta arpillera problemos lee el grave problema de los pescadores que se sacrifican en su trabajo y deben vender a gente sin escrúpulos los cuales los pagan una miseria y ellos sin mayor trabajo ganan más que los pescadores.

Esta arpillera está acompañada de un mensaje manuscrito que expresa el problema de los pescadores artesanales, refiriéndose a “que se sacrifican en su trabajo y deben vender a gente sin escrúpulos los cuales les pagan una miseria”. Muchas de las arpilleras expresaron en pequeños mensajes las preocupaciones que plasmaban en sus obras.

Mensaje manuscrito. Fondo Genevieve Jacques

DIRECCIÓN
MATUCANA 501
SANTIAGO, CHILE
METRO QUINTA NORMAL

TELÉFONO + 56 225979600
EMAIL info@museodelamemoria.cl
museodelamemoria.cl

CENTRO DE DOCUMENTACION CEDOC +56 225979620
CENTRO DOCUMENTAL AUDIOVISUAL CEDAV +56 225979653
cedoc@museodelamemoria.cl



MUSEO DE LA MEMORIA
Y LOS DERECHOS
HUMANOS

Arpillera N°8



N° Inventario: 00000321000001000026

Título: **Corte de Luz**

Medidas: 36,9 x 49,4 cm.

Estado de Conservación: Buen estado

Fondo Isabel Morel

Cédula



Muchas veces, producto de la escasez y la precariedad en los campamentos, los pobladores y pobladoras no tenían acceso a servicios básicos. En el caso de la electricidad, se colgaban ilegalmente al alumbrado público con los correspondientes peligros que esta acción implicaba. La empresa de suministros eléctricos de la época llegaba a desarmar las improvisadas instalaciones de cables una y otra vez.

Fotografía Marcelo Agost

—
DIRECCIÓN
MATUCANA 501
SANTIAGO, CHILE
METRO QUINTA NORMAL

—
TELÉFONO + 56 225979600
EMAIL info@museodelamemoria.cl
museodelamemoria.cl

—
CENTRO DE DOCUMENTACION CEDOC +56 225979620
CENTRO DOCUMENTAL AUDIOVISUAL CEDAV +56 225979653
cedoc@museodelamemoria.cl



MUSEO DE LA MEMORIA
Y LOS DERECHOS
HUMANOS

Arpillera N°9



N° Inventario: 00000064000007000037

Título: **Problemas de Locomoción
(Mensaje)**

Medidas: 37 x 46,7 cm.

Estado de Conservación: Buen estado

Fondo Fundación Solidaridad

Cédula

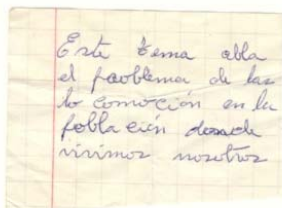

Las arpilleristas también expresaron las dificultades de movilización en el transporte público que tenían en la población; así lo manifiestan en el mensaje de la arpillera.

Mensaje manuscrito. Fondo Fundación Solidaridad

DIRECCIÓN
MATUCANA 501
SANTIAGO, CHILE
METRO QUINTA NORMAL

TELÉFONO + 56 225979600
EMAIL info@museodelamemoria.cl
museodelamemoria.cl

CENTRO DE DOCUMENTACION CEDOC +56 225979620
CENTRO DOCUMENTAL AUDIOVISUAL CEDAV +56 225979653
cedoc@museodelamemoria.cl



MUSEO DE LA MEMORIA
Y LOS DERECHOS
HUMANOS

Arpillera N°10



N° Inventario: 0000694000001000005

Título: **Consultorio**

Medidas: 36,5 x 48,7 cm.

Estado de Conservación: Buen estado.

Fondo Rosemary Baxter

Cédula



Los pobladores y pobladoras se capacitan en diversas áreas , apoyados permanentemente por organismos de derechos humanos, surgiendo así equipos de salud destinados a educar a la comunidad en aspectos esenciales de higiene y salubridad. Muchas veces se utilizan cartillas que entregan la información sobre los servicios de salud de atención primaria.

Cartilla. Fondo Centro de Formación Memoria y Futuro

DIRECCIÓN
MATUCANA 501
SANTIAGO, CHILE
METRO QUINTA NORMAL

TELÉFONO + 56 225979600
EMAIL info@museodelamemoria.cl
museodelamemoria.cl

CENTRO DE DOCUMENTACION CEDOC +56 225979620
CENTRO DOCUMENTAL AUDIOVISUAL CEDAV +56 225979653
cedoc@museodelamemoria.cl



MUSEO DE LA MEMORIA
Y LOS DERECHOS
HUMANOS

Arpillera N°11



N° Inventario: 000321000001000036

Título: **Protestas con quema de neumáticos y cacerolas**

Medidas: 37 x 48 cm.

Estado de Conservación: Buen estado

Fondo Isabel Morel

Cédula



Las protestas y manifestaciones masivas que se registraron en los años 80 fueron acompañadas de cacerolazos para llamar la atención sobre la precariedad de la vida, el hambre, la desprotección social y la cesantía. Era una forma demostrar el malestar generalizado de la población y de exigir derechos sociales, justicia y libertad en un contexto de dictadura.

Fotografía Kena Lorenzini

—
DIRECCIÓN
MATUCANA 501
SANTIAGO, CHILE
METRO QUINTA NORMAL

—
TELÉFONO + 56 225979600
EMAIL info@museodelamemoria.cl
museodelamemoria.cl

—
CENTRO DE DOCUMENTACION CEDOC +56 225979620
CENTRO DOCUMENTAL AUDIOVISUAL CEDAV +56 225979653
cedoc@museodelamemoria.cl



MUSEO DE LA MEMORIA
Y LOS DERECHOS
HUMANOS

Arpillera N°12



N° Inventario: 00001474000001000001

Título: **Parroquia Jesús Obrero**

Medidas: 34,2 x 44 cm.

Estado de Conservación: Buen estado.

Fondo Carolina Lehmann

Cédula



de 1978.

Los familiares de detenidos desaparecidos, de ejecutados y de prisioneros políticos, recurrieron a las huelgas de hambre como recurso de denuncia y demanda por verdad y justicia. Esta forma de protesta pacífica también fue utilizada al interior de las cárceles por los presos políticos. Cesantes, pobladores, religiosos y trabajadores se plegaron a estos movimientos, como fue el caso de Huelga de hambre en la Parroquia Jesús Obrero, en mayo

Fotografía Marcela Briones

DIRECCIÓN
MATUCANA 501
SANTIAGO, CHILE
METRO QUINTA NORMAL

TELÉFONO + 56 225979600
EMAIL info@museodelamemoria.cl
museodelamemoria.cl

CENTRO DE DOCUMENTACION CEDOC +56 225979620
CENTRO DOCUMENTAL AUDIOVISUAL CEDAV +56 225979653
cedoc@museodelamemoria.cl



MUSEO DE LA MEMORIA
Y LOS DERECHOS
HUMANOS

Arpillera N°13



N° Inventario: 00000086000001000026

Título: **Por una universidad pública**

Medidas: 35,2 x 39 cm.

Estado de Conservación: Buen estado.

Fondo Liisa Voionmaa Tanner

Cédula



La organización poblacional se constituye en una poderosa herramienta de superación y de articulación para conseguir objetivos comunes. La unidad en la lucha por los derechos humanos y laborales, por la educación y la democracia en un contexto de no violencia, fortalece los movimientos de protesta.

Panfleto. Fondo Roberto Pozo Salgado

DIRECCIÓN
MATUCANA 501
SANTIAGO, CHILE
METRO QUINTA NORMAL

TELÉFONO + 56 225979600
EMAIL info@museodelamemoria.cl
museodelamemoria.cl

CENTRO DE DOCUMENTACION CEDOC +56 225979620
CENTRO DOCUMENTAL AUDIOVISUAL CEDAV +56 225979653
cedoc@museodelamemoria.cl



MUSEO DE LA MEMORIA
Y LOS DERECHOS
HUMANOS

Arpillera N°14



N° Inventario: 00000035000003000015

Título: **Taller de Calzado en Lo Hermida**

Medidas: 41 x 51 cm.

Estado de Conservación: Buen estado.

Fondo Genevieve Jacques

Cédula



Lo Hermida, en la comuna de Peñalolén, es considerada una “población emblemática del movimiento de pobladores chileno y de resistencia a la dictadura”. En este sector surgieron algunos talleres simbólicos como el Taller de Arpilleras de Lo Hermida. En el invierno del año 1982, se produjeron temporales e inundaciones en el centro del país, donde resultaron miles de familias damnificadas. Una de las zonas afectadas, precisamente fue esta población, donde el agua entró sin piedad a las viviendas de sus habitantes.

Fotografía Marco Ugarte

—
DIRECCIÓN
MATUCANA 501
SANTIAGO, CHILE
METRO QUINTA NORMAL

—
TELÉFONO + 56 225979600
EMAIL info@museodelamemoria.cl
museodelamemoria.cl

—
CENTRO DE DOCUMENTACION CEDOC +56 225979620
CENTRO DOCUMENTAL AUDIOVISUAL CEDAV +56 225979653
cedoc@museodelamemoria.cl



MUSEO DE LA MEMORIA
Y LOS DERECHOS
HUMANOS

Arpillera N°15



N° Inventario: 000000640000070000035

Título: **Verano para cesantes**

Medidas: 46 x 38,8 cm.

Estado de Conservación: Buen estado

Fondo Fundación Solidaridad

Cédula



Las colonias de vacaciones para niños comenzaron en 1978, apoyadas por la Vicaría de la Solidaridad. Aquel año participaron cerca de 800 personas. La cifra para 1985 ascendió exponencialmente a casi 22 mil personas, que fueron organizadas en 94 colonias de distintas poblaciones de Santiago, para tratar de entregarles un plan de vacaciones digno y formativo para los niños y niñas.

Revista Solidaridad. Fondo Archivos de la Vicaría de la Solidaridad

DIRECCIÓN
MATUCANA 501
SANTIAGO, CHILE
METRO QUINTA NORMAL

TELÉFONO + 56 225979600
EMAIL info@museodelamemoria.cl
museodelamemoria.cl

CENTRO DE DOCUMENTACION CEDOC +56 225979620
CENTRO DOCUMENTAL AUDIOVISUAL CEDAV +56 225979653
cedoc@museodelamemoria.cl



MUSEO DE LA MEMORIA
Y LOS DERECHOS
HUMANOS

Arpillera N°16



N° Inventario: 00000484000006000008

Título: **Lavandería popular**

Medidas: 39 x 48,5 cm.

Estado de Conservación: Buen estado

Fondo Dieter Maier

Cédula



Las mujeres tuvieron un protagonismo preponderante en las nuevas organizaciones poblacionales, que trascendió el rol clásico de cuidadora de niños y dueña de casa, para incorporarse activamente en organizaciones sociales y de resistencia, además de adquirir independencia laboral y económica. En muchos casos la organización de los grupos de mujeres sacó labores fuera de los muros de sus hogares para formar redes de colaboración y apoyo como las lavanderías populares, las ollas comunes y los talleres de artesanía.

Fotografía Kena Lorenzini

—
DIRECCIÓN
MATUCANA 501
SANTIAGO, CHILE
METRO QUINTA NORMAL

—
TELÉFONO + 56 225979600
EMAIL info@museodelamemoria.cl
museodelamemoria.cl

—
CENTRO DE DOCUMENTACION CEDOC +56 225979620
CENTRO DOCUMENTAL AUDIOVISUAL CEDAV +56 225979653
cedoc@museodelamemoria.cl



MUSEO DE LA MEMORIA
Y LOS DERECHOS
HUMANOS

Arpillera N°17



N° Inventario: 00000086000001000013

Título: **Jueves culturales**

Medidas: 37 x 45 cm.

Estado de Conservación: Buen estado

Fondo Liisa Voionmaa Tanner

Cédula



En las poblaciones se refuerza la necesidad de potenciar la organización como mecanismo de protección y de transformación para conseguir la anhelada justicia social. Uno de sus principales mecanismos eran los talleres laborales, donde se impartía capacitación en diversas áreas, se propiciaba el encuentro, el intercambio de experiencias e información y también se podía debatir sobre la realidad del país.

Invitación Coordinadora Pobladores. Fondo Obispado de Punta Arenas

DIRECCIÓN
MATUCANA 501
SANTIAGO, CHILE
METRO QUINTA NORMAL

TELÉFONO + 56 225979600
EMAIL info@museodelamemoria.cl
museodelamemoria.cl

CENTRO DE DOCUMENTACION CEDOC +56 225979620
CENTRO DOCUMENTAL AUDIOVISUAL CEDAV +56 225979653
cedoc@museodelamemoria.cl



MUSEO DE LA MEMORIA
Y LOS DERECHOS
HUMANOS

Arpillera N°18



N° Inventario: 00000041000001000016

Título: **Comedor Solidario**

Medidas: 42,3 x 49 cm.

Estado de Conservación: Buen estado

Fondo Carmen Waugh

Cédula



La colaboración permanente de los organismos de derechos humanos fue fundamental para el apoyo de las familias que tenían al jefe de hogar detenido. Para esto entregaban un certificado que deriva a las familias a recibir ayuda en alimentos a Caritas. Más tarde la Vicaría de la Solidaridad abrió más de 350 comedores infantiles que atendieron a más de 25 mil niños.

Certificado Comité para la Paz. Fondo José Rojas

DIRECCIÓN
MATUCANA 501
SANTIAGO, CHILE
METRO QUINTA NORMAL

TELÉFONO + 56 225979600
EMAIL info@museodelamemoria.cl
museodelamemoria.cl

CENTRO DE DOCUMENTACION CEDOC +56 225979620
CENTRO DOCUMENTAL AUDIOVISUAL CEDAV +56 225979653
cedoc@museodelamemoria.cl



MUSEO DE LA MEMORIA
Y LOS DERECHOS
HUMANOS

Arpillera N°19



N° Inventario: 00000694000001000002

Título: **Olla Común**

Medidas: 37,4 x 46,7 cm.

Estado de Conservación: Buen estado

Fondo Rosemary Baxter

Cédula



Las ollas comunes y comedores infantiles fueron una forma para enfrentar las enormes dificultades de vida y supervivencia en sectores populares. La recolección de alimentos es realizada por los mismos pobladores y pobladoras con diferentes medios, incluso consiguiendo donaciones de organizaciones de ayuda social y de la iglesia. Las mujeres voluntarias se encargaban de la preparación de los alimentos y de su entrega a los grupos

familiares.

Fotografía. Fondo Archivos Vicaría de la Solidaridad



MUSEO DE LA MEMORIA
Y LOS DERECHOS
HUMANOS

Arpillera N°20



N° Inventario: 00000041000010000035

Título: **Policlínico Popular**

Medidas: 46,7 x 56,7 cm.

Estado de Conservación: Buen estado.

Fondo Liisa Voionmaa Tanner

Cédula



Los pobladores muchas veces, al instalarse en sus nuevas viviendas, carecían de una red de servicios en su sector. Mediante la organización pudieron construir policlínicos, salas parvularias y casinos populares. Consiguieron electricidad, agua potable y que sus casas fueran sólidas dignas para sus sus familias.

Fotografía Patricia Alfaro

DIRECCIÓN
MATUCANA 501
SANTIAGO, CHILE
METRO QUINTA NORMAL

TELÉFONO + 56 225979600
EMAIL info@museodelamemoria.cl
museodelamemoria.cl

CENTRO DE DOCUMENTACION CEDOC +56 225979620
CENTRO DOCUMENTAL AUDIOVISUAL CEDAV +56 225979653
cedoc@museodelamemoria.cl

CINCUENTA
AÑOS
DEL GOLPE DE ESTADO
1973 — 2023



Democracia
es memoria
y futuro

Cartografía sensible

A 50 años del golpe de Estado en Chile



Ministerio de
las Culturas,
las Artes y el
Patrimonio

Gobierno de Chile

COLECCIÓN
EDUCACIÓN
ARTÍSTICA

* 01	Esto se trata de: una didáctica para nutrir la memoria y activar el presente	3
* 02	A tener en cuenta: conceptos universales para el buen vivir	7
* 03	La ruta: Cartografía sensible. A 50 años del golpe de Estado en Chile	31
* 04	Paso a paso: instrucciones para elaborar la cartografía	38

* 05	Recursos en red	59
* 06	Programaciones	99
* 07	Gráficas para imprimir	105



01

Esto se trata de:

una didáctica para nutrir
la memoria y activar el presente

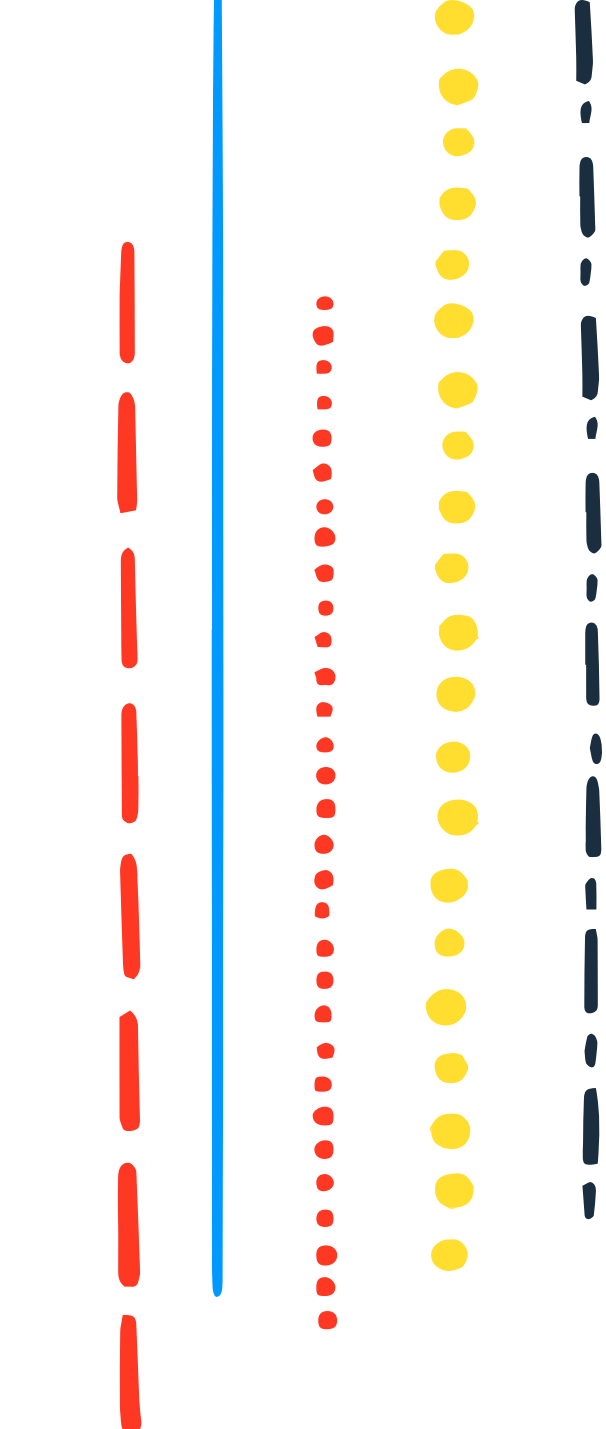

Esta es una propuesta dirigida a personas que se dedican a la educación tanto formal como no formal, especialmente para aquellas que encuentran en las artes contemporáneas una herramienta significativa para dinamizar los procesos de enseñanza y aprendizaje de manera integral. A partir de la conmemoración del golpe de Estado en Chile, se invita a elaborar un proyecto sobre la importancia de conocer, analizar y vincular procesos históricos que han fracturado la sociedad y que siguen repercutiendo hasta hoy.

Es así que ***Cartografía sensible. A 50 años del golpe de Estado en Chile*** propone activar instancias de aprendizaje que estimulen el intercambio divergente y crítico entre pares a partir de la **reflexión sobre el pasado y el presente, generando acuerdos y lecciones para el futuro en pos de alcanzar una mejor convivencia.**

Para ello, se plantea la realización de un proyecto colectivo que vincule las implicancias de este período histórico con los contextos cotidianos de las personas que participen, poniendo **énfasis en los derechos humanos y los derechos de la niñez como cimientos esenciales para garantizar la dignidad humana.**

El proyecto está dirigido a niños, niñas y jóvenes desde los 11 años de edad. Su metodología permite exponer y compartir diferentes ideas, posibilitando su adaptación a distintas edades y contextos. La propuesta consiste en elaborar **un mapa en conjunto, una cartografía colectiva, que promueva el diálogo constructivo y la valoración de los principios de la democracia,** al tiempo que fortalezca el desarrollo cognitivo, socioemocional y conductual de quienes participan.

A través del análisis de sus propios contextos y de una reflexión crítica sobre estos, se **ponen en práctica las capacidades comunicativas y de colaboración para el desarrollo de habilidades sociales** centradas en la responsabilidad colectiva, el trabajo en equipo y la destreza de utilizar el lenguaje de manera adecuada para expresar ideas. Este mapa de exploración y valoración surge a partir de las preguntas que estructuran el proyecto, las que apelan a múltiples campos del conocimiento, como artes, historia, lenguaje, filosofía y formación ciudadana.

Cartografía sensible es una invitación a trabajar **de forma colaborativa promoviendo la autonomía en el aprendizaje, la creatividad, el análisis y la argumentación**. Se trata de una estrategia analógica que combina prácticas en los territorios específicos, la conexión de múltiples ámbitos del conocimiento y la historia nacional como activadores de experiencias significativas, en tanto se articulan con la realidad de quienes participan.

Esta didáctica busca fomentar el intercambio entre pares, entendiendo que los resultados que cada grupo obtenga y cómo los exponga a los demás, así como los hallazgos que el ejercicio produzca, aporten a una mejor relación entre ellos/as. Por lo tanto, se recomienda, en caso de evaluar, **no solo atender el aprendizaje de contenidos específicos, sino también, las actitudes para enfrentar el proceso**.

PARA QUÉ:

- ▶ **Para analizar distintos conflictos, hechos y experiencias vinculados al golpe de Estado en Chile,** promoviendo la valoración de la democracia y su interrelación y con problemas locales y personales.

- ▶ **Para fortalecer las capacidades de indagación y reflexión crítica** a partir de la identificación y el análisis de la historia reciente del país, relacionándolas con conflictos existentes en los contextos locales y con experiencias personales.

- ▶ **Para relacionar de manera fundamentada el abordaje de memoria, ciudadanía, derechos humanos y derechos de la niñez** con las habilidades de empatía, solidaridad y aceptación de las diferencias, entre otras, que permitan actuar de manera responsable y eficaz en la actualidad.

- ▶ **Para facilitar estrategias participativas basadas en el aprendizaje interdisciplinario,** vinculando así distintas asignaturas, tales como Artes Visuales; Lenguaje y Comunicación; Lengua y Literatura; e Historia, Geografía y Ciencias Sociales (su implementación se puede enmarcar en el plan de Formación Ciudadana), entre otras, que fomenten la creatividad y la argumentación.

- ▶ **Para acercar una práctica de planificación y organización entre distintas instituciones,** mediante la cual se posibilite el pensamiento crítico, los aprendizajes significativos y la promoción de una cultura de derechos humanos.



02

A tener en cuenta:

conceptos universales
para el buen vivir

SOBRE MEMORIA Y CONFLICTOS POLÍTICOS EN LA SOCIEDAD

¿Qué importancia tiene conmemorar los 50 años del golpe de Estado en Chile?

Fuente: Memoria Chilena. (s/f). [Golpe de Estado](#).

 **40.175 personas**
víctimas calificadas

La conmemoración de los 50 años del golpe cívico-militar en Chile es un hito fundamental para analizar la historia reciente del país y comprender sus implicaciones a distintos niveles.

La dictadura que se instaló entre 1973 y 1990 puso en práctica una política de Estado basada en la **Doctrina de Seguridad Nacional**, que reprimió los derechos humanos y las libertades individuales. Esta política, que tuvo como objetivo silenciar a la oposición, estableció un genocidio sistemático basado en la persecución, la detención, la tortura, la desaparición, el asesinato y el **exilio** de miles de personas adherentes al **gobierno de la Unidad Popular**, electo democráticamente, y recurrió además a la censura y la desinformación como estrategia de ocultamiento. Miles de personas fueron llevadas a recintos de detención y represión, como el Estadio Nacional, el Estadio Chile, el buque Escuela Esmeralda, Pisagua, entre otros.

En la actualidad, el Programa de Derechos Humanos del Ministerio de Justicia ha recabado que el total de **víctimas** calificadas asciende a 40.175 personas, entre detenidos desaparecidos, ejecutados políticos y víctimas de represión política y tortura. La confrontación presente de estos hechos históricos son un aporte esencial a la libertad, equidad y justicia, y, por sobre todo, a la preservación de la democracia en nuestras sociedades.

Estudiar la historia, hacer memoria y contrastarla con el presente y con las propias vivencias, ofrece a las personas una oportunidad para reflexionar respecto de lo vivido y conectarse con la otredad. Les posibilita reconocer su papel como ciudadanas y ciudadanos del mundo, promoviendo el valor de lo humano y de los derechos humanos dentro de sus comunidades. Permite, además, abordar los conflictos, reflexionando de manera crítica sobre los hechos que acontecieron, junto con las consecuencias que estos tuvieron para la construcción de nuestra sociedad actual.

¿Qué es una conmemoración?

Fuente: Real Academia de la Lengua Española. (2022).
[Conmemorar. Diccionario de la Lengua Española](#)

Según la RAE (2022), es la “acción y efecto de conmemorar”, y el verbo conmemorar lo define como **“recordar solemnemente algo o a alguien, en especial con un acto o un monumento”**. Por lo tanto, una conmemoración como esta, la del golpe de Estado en Chile, refiere a solemnizar, memorar y hacer homenaje a las víctimas de este hecho dramático para el país, con el objetivo de que nunca más en nuestra historia vuelva a ocurrir.

solemnizar, memorar
y hacer homenaje



¿Qué es un golpe de Estado?

Fuente: Real Academia Española, Cumbre Judicial Iberoamericana, Asociación de Academias de la Lengua Española. (s/f). [Golpe de Estado. Diccionario Panhispánico del Español Jurídico](#)

El *Diccionario Panhispánico del Español Jurídico* define golpe de Estado como la **“destitución repentina y sustitución, por la fuerza u otros medios inconstitucionales, de quien ostenta el poder político”**. También lo define como el “desmantelamiento de las instituciones constitucionales sin seguir el procedimiento establecido”.

El golpe de Estado en Chile ocurrió el 11 de septiembre de 1973 durante el gobierno democrático del presidente Salvador Allende y fue llevado a cabo por las fuerzas armadas y de orden: Ejército, Armada, Fuerza Aérea y Carabineros.



¿Qué es una dictadura?

Fuente: Real Academia de la Lengua Española. (2022).
[Dictadura. Diccionario de la Lengua Española](#)

Según la RAE (2022), una dictadura es un **“régimen político que, por la fuerza o violencia, concentra todo el poder en una persona o en un grupo u organización y reprime los derechos humanos y las libertades individuales”**.

En Chile han existido dos procesos dictatoriales. El primero, entre 1927 y 1931, bajo el mando de Carlos Ibáñez del Campo, y el segundo, entre 1973 y 1990, regido por Augusto Pinochet Ugarte.

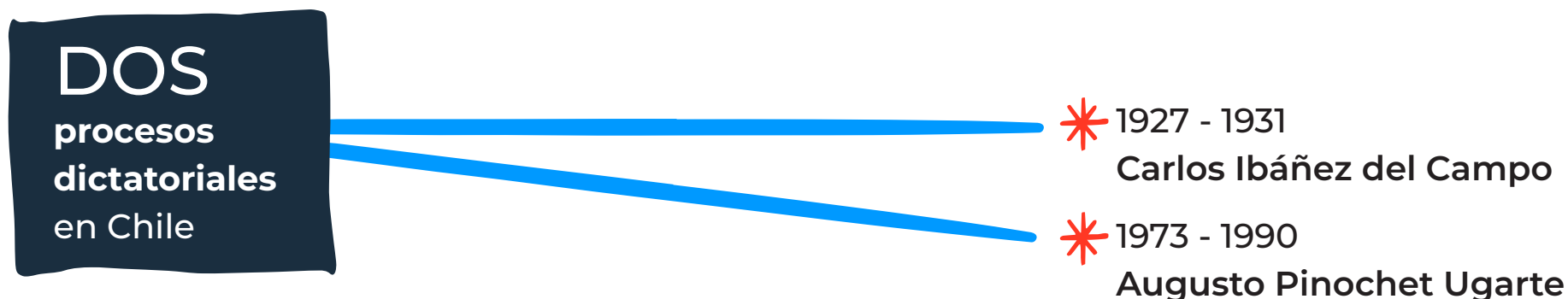

¿Qué es el genocidio?

Fuente: UNESCO (2017). [Educación sobre el Holocausto y la prevención del genocidio: una guía para la formulación de políticas](#)

De conformidad con la Convención de las Naciones Unidas para la prevención y la sanción del delito de genocidio adoptada en 1948, el genocidio se define en su artículo 2 como **actos perpetrados con la intención de destruir total o parcialmente a un grupo nacional, étnico, racial o religioso:**

▶ MATANZA
DE MIEMBROS
DEL GRUPO

▶ LESIÓN GRAVE
A LA INTEGRIDAD
FÍSICA O MENTAL
DE LOS MIEMBROS
DEL GRUPO

▶ SOMETIMIENTO
INTENCIONAL DEL
GRUPO A CONDICIONES
DE EXISTENCIA QUE
HAYAN DE ACARREAR SU
DESTRUCCIÓN FÍSICA,
TOTAL O PARCIAL

▶ MEDIDAS
DESTINADAS A
IMPEDIR LOS
NACIMIENTOS
EN EL SENO
DEL GRUPO

▶ TRASLADO POR
FUERZA DE NIÑOS DEL
GRUPO A OTRO GRUPO

¿Cuáles son los crímenes contra la humanidad?

Fuente: UNESCO (2017). [Educación sobre el Holocausto y la prevención del genocidio: una guía para la formulación de políticas](#)

Según UNESCO, los crímenes contra la humanidad fueron definidos en el Estatuto de Roma de la Corte Penal Internacional como actos que se cometan como parte de un **ataque generalizado o sistemático contra una población civil y con conocimiento de dicho ataque.**

Estos son:

- ▶ Asesinato
- ▶ Exterminio
- ▶ Esclavitud
- ▶ Deportación o traslado forzoso de población
- ▶ El crimen de *apartheid*
- ▶ Tortura

- ▶ Encarcelamiento u otra privación grave de la libertad física en violación de normas fundamentales de derecho internacional

- ▶ Violación, esclavitud sexual, prostitución forzada, embarazo forzado, esterilización forzada o cualquier otra forma de violencia sexual de gravedad comparable

- ▶ Persecución de un grupo o colectividad con inequidad propia fundada en motivos políticos, raciales, nacionales, étnicos, culturales, religiosos, de género... u otros motivos universalmente reconocidos como inaceptables con arreglo al derecho internacional, en conexión con cualquier acto mencionado en el presente párrafo o con cualquier crimen de la competencia de la Corte

- ▶ Desaparición forzada de personas
- ▶ Otros actos inhumanos de carácter similar que causen intencionalmente grandes sufrimientos o atenten gravemente contra la integridad física

¿Qué son los derechos humanos?

Fuente Organización de las Naciones Unidas. (s/f).
[Derechos humanos.](#)

Derechos inherentes, sin distinción de:

- * Sexo
- * Nacionalidad
- * Origen étnico
- * Lengua
- * Religión
- * Raza

 En términos científicos, el concepto de raza ha quedado obsoleto.

La **Organización de las Naciones Unidas** los define como “derechos inherentes a todos los seres humanos, sin distinción alguna de raza, sexo, nacionalidad, origen étnico, lengua, religión o cualquier otra condición. Entre los derechos humanos se incluyen el derecho a la vida y a la libertad; a no estar sometido ni a esclavitud ni a torturas; a la libertad de opinión y de expresión; a la educación y al trabajo, entre otros muchos. Estos derechos corresponden a todas las personas, sin discriminación alguna”.

Surgen tras los actos de violencia y exterminación que significó la Segunda Guerra Mundial y la posterior creación de las Naciones Unidas, el 10 de diciembre de 1948, como una hoja de ruta que garantiza los derechos fundamentales de todas las personas en cualquier lugar y en todo momento.

Es una carta de compromiso de la comunidad internacional que, por sobre las diferencias jurídicas y culturales, establece para todos los pueblos y naciones un ideal común. **Son treinta artículos que sitúan las bases de los derechos fundamentales de los seres humanos y que promueven su protección y difusión, convirtiéndose en los cimientos de más de setenta tratados internacionales.**

La Declaración Universal de los Derechos Humanos debe ser un documento que oriente constantemente tanto a los individuos como a las instituciones y, por lo tanto, es esencial su enseñanza desde temprana edad con el fin de asegurar su respeto irrestricto en todos los ámbitos de la sociedad.

Declaración Universal de los Derechos Humanos



¿Qué son los derechos del niño?

Fuente: UNICEF (s/f). [Los niños, niñas y adolescentes tienen derechos. Los establece la Convención sobre los Derechos del Niño.](#)



Título traducido del inglés, *Convention of the Rights of the Child*. Nótese que a diferencia del español, el término "child" es neutro, y no alude a un sexo en particular.

Son los derechos que **reconocen que las personas menores de 18 años son sujetos de derechos**. Se originaron en la Convención sobre los Derechos del Niño, un tratado aprobado el 20 de noviembre de 1989 por la Asamblea General de las Naciones Unidas, organismo internacional que busca promoverlos en el mundo. Chile lo ratificó el 14 de agosto de 1990.

Sus principios fundamentales son: la no discriminación; el interés superior del niño; su supervivencia, desarrollo y protección; y su participación en decisiones que les afecten.

la no discriminación

el interés superior de la niñez

su supervivencia

desarrollo y protección

su participación en decisiones que les afecten

* Niños y niñas tienen derecho a:

A la identidad y la familia:

- ▶ La vida, el desarrollo, la participación y la protección.
- ▶ Tener un nombre y una nacionalidad.
- ▶ Saber quiénes son sus padres y a no ser separados de ellos.
- ▶ Que el Estado garantice a sus padres la posibilidad de cumplir con sus deberes y derechos.
- ▶ Crecer sanos física, mental y espiritualmente.
- ▶ Que se respete su vida privada.

A la educación:

- ▶ Aprender todo aquello que desarrolle al máximo su personalidad y capacidades intelectuales, físicas y sociales.
- ▶ Recibir educación. La enseñanza primaria debería ser gratuita y obligatoria para todos los niños. Todos los niños deberían tener acceso a la enseñanza secundaria.

A expresarse libremente y el acceso a la información:

- ▶ Tener su propia cultura, idioma y religión.
- ▶ Pedir y difundir la información necesaria que promueva su bienestar y desarrollo como personas.
- ▶ Que sus intereses sean lo primero a tener en cuenta en cada tema que les afecte, tanto en la escuela, como en los hospitales, ante los jueces, diputados, senadores u otras autoridades.
- ▶ Expresarse libremente, a ser escuchados y a que su opinión sea tomada en cuenta.

A recibir una atención especial en caso de situación de discapacidad:

- ▶ Los niños en situación de discapacidad tienen derecho a los servicios de rehabilitación, y a la educación y capacitación que los ayuden a disfrutar de una vida plena y decorosa.
- ▶ El derecho a un trato especial en caso de privación de la libertad.

A la protección contra el abuso y la discriminación:

- ▶ No ser discriminados por el solo hecho de ser diferentes a los demás.
- ▶ Tener a quien recurrir en caso de que los maltraten o les hagan daño.
- ▶ Que no se les obligue a realizar trabajos peligrosos ni actividades que afecten o entorpezcan su salud, educación y desarrollo.
- ▶ Que nadie haga con su cuerpo cosas que no quieren.

A una vida sana y segura:

- ▶ Tener una vida digna y plena, más aún si se tiene una discapacidad física o mental.
- ▶ Descansar, jugar y practicar deportes.
- ▶ Vivir en un medioambiente sano y limpio, y a disfrutar del contacto con la naturaleza.
- ▶ Participar activamente en la vida cultural de su comunidad, a través de la música, la pintura, el teatro, el cine o cualquier medio de expresión.
- ▶ Reunirse con amigos para pensar proyectos juntos o intercambiar ideas.

¿Qué significa ser ciudadano/a?

Fuente: Ministerio de las Culturas, las Artes y el Patrimonio (2019).
[Caja de herramientas para la educación artística](#)

Significa pertenecer a un espacio común, ya sea el de una ciudad, el de un pueblo o el de una comunidad, por lo que está estrechamente vinculado al concepto de sociedad. Desde esta perspectiva, las personas que conforman una comunidad manifiestan una identidad compartida que les lleva a tejer lealtades entre sí para alcanzar un objetivo común. Así, la ciudadanía se ejerce a través de un conjunto de derechos y responsabilidades que permiten a los individuos influir en las decisiones que trascienden su particularidad. Para vivir en sociedades democráticas es indispensable que todas las personas, incluidos/as niños,

niñas y adolescentes, tengan el poder de participar como ciudadanos/as. En este aspecto, el rol de la educación radica en fortalecer la capacidad de reflexionar críticamente más allá de los intereses individuales y de formar personas cívicas cuyas opiniones atañen a la sociedad en su conjunto.



¿Qué es la Educación para la Ciudadanía Mundial?

Fuente: UNESCO (2015). [Educación para la ciudadanía mundial: temas y objetivos de aprendizaje](#)

En 2015, la UNESCO acuñó el concepto de “ciudadanía mundial”. Este alude al **sentido de pertenencia a la humanidad como comunidad ampliada**. La introducción de este término busca promover vínculos de interdependencia política, económica, social y cultural a escala local, nacional y mundial. Aplicado a la educación, se fomenta como un paradigma estructural para el desarrollo de habilidades y destrezas que permitan alcanzar un mundo más justo y sostenible, apuntando, por tanto, al desarrollo de una ciudadanía activa basada en el sentido de pertenencia a una comunidad local y global. Sus dimensiones conceptuales se desprenden de tres ámbitos del aprendizaje interrelacionado: cognitivo, socioemocional y conductual.

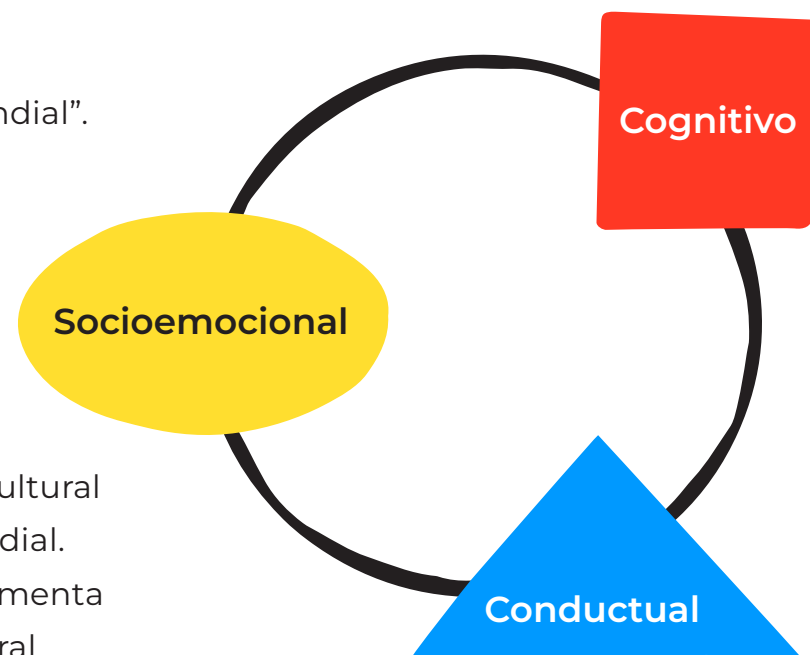

* Dimensiones conceptuales básicas de la Educación para la Ciudadanía Mundial



¿Qué es la democracia?

Fuente: Biblioteca del Congreso Nacional de Chile. (s/f).
[Guía de Formación Cívica](#)

* La Carta Fundamental, en su artículo 4º, dispone que **“Chile es una república democrática”**.

La democracia es un sistema de gobierno que surgió hace más de 2.500 años en la antigua Grecia. Su origen etimológico remite a dos palabras griegas: *demos*, que significa pueblo, y *kratos*, que significa gobierno. Es decir, democracia significa **“el gobierno del pueblo”**. Hoy forma parte del sistema de gobierno de muchos países, al permitir que a través de la votación, la ciudadanía exprese su opinión.

En Chile, la democracia está señalada en la Constitución Política de la República, texto jurídico en el que se establece tanto la organización y atribuciones de los poderes públicos, así como también se reconocen y garantizan los derechos humanos.

VALORES ESENCIALES DEMOCRÁTICOS

- * La dignidad de la persona
- * La igualdad
- * Respeto, promoción y garantía de los derechos humanos
- * La libertad
- * La autodeterminación del pueblo o la soberanía popular

* Valores esenciales democráticos:

* LA DIGNIDAD DE LA PERSONA

Reconocimiento y valoración integral de todos los individuos por el hecho de ser personas. Todos, cualquiera sea su sexo, orientación sexual, identidad de género, edad, etnia, estirpe, condición de discapacidad, condición socioeconómica y cultural, tienen una misma dignidad inalienable. Como todos tienen igual dignidad y derechos, ninguna persona por sí misma puede imponer su voluntad sobre las demás. Así, solo un gobierno que esté basado en el respeto a la decisión de todos puede ser legítimo.

* LA LIBERTAD

Característica de toda persona humana que la trae consigo al momento de nacer. Esta le permite optar o elegir, tomar decisiones, definir su vida personal y social. La libertad es inherente a nosotros mismos y puede permitir tanto aciertos como errores.

* LA IGUALDAD

Valor que se reconoce a todas las personas humanas por igual. Tal como admiten diversos instrumentos internacionales de derechos humanos y nuestra Constitución, todos nacemos iguales en derechos y dignidad, y por lo tanto tenemos la posibilidad de participar, en igualdad de condiciones, de la vida en sociedad. Esto se consagra, a nivel constitucional, en la igualdad ante la ley y el derecho a no ser discriminado arbitrariamente; la universalidad del voto, entre otros ejemplos.

* RESPETO, PROMOCIÓN Y GARANTÍA DE LOS DERECHOS HUMANOS

El Estado está obligado al respeto de los derechos de las personas, a promoverlos y garantizarlos sea a través de normas jurídicas, políticas públicas y mecanismos eficaces ante un Poder Judicial independiente. Los/as ciudadanos/as tienen, por su parte, la responsabilidad de valorar, respetar y promover los derechos de sus semejantes en el medio social en que se desarrollan.

* LA AUTODETERMINACIÓN DEL PUEBLO O LA SOBERANÍA POPULAR

Constituye el reconocimiento efectivo de que el pueblo, es decir, el conjunto de ciudadanos-electores a través del sufragio universal, tiene la capacidad y el poder de elegir el tipo de gobierno que estime conveniente con total independencia y libertad, con pleno respeto a los derechos fundamentales. El pueblo es la fuente donde nace y se origina el poder del Estado, quien, a través de mecanismos y canales de participación, lo delega en autoridades o gobiernos. Ninguna persona o grupo tiene el derecho de imponer, sin el consentimiento democrático, una determinada forma de organización política.

SOBRE EL ARTE Y SUS DESPLAZAMIENTOS

¿Qué significa lo político en el arte?

Fuentes: Richard, N. (2005). *Arte y política. Lo político en el arte*. En N. Richard, C. Zaldívar y P. Oyarzún (eds.), *Arte y política* (pp. 16–17). Consejo Nacional de la Cultura y las Artes y Universidad Arcis.

En América Latina toman fuerza –a partir de la década de 1950– algunas corrientes artísticas que abordan la noción de pueblo y de revolución con el objetivo de producir una toma de conciencia, convirtiendo la obra en un reflejo de las problemáticas de la sociedad moderna, así como también, en un instrumento funcional a la militancia política de los/as artistas.

En Chile, en el contexto de la dictadura cívico militar, emergió lo que Nelly Richard llamó la Escena de Avanzada, un colectivo de artistas que durante el primer tiempo de la dictadura generó obras disidentes del contexto político, caracterizadas por la experimentación neovanguardista y cercanas al conceptualismo, con un lenguaje que, a través de metáforas, sobrepasaba la censura. Para Richard, las rupturas de la Escena de Avanzada están relacionadas con el intento de reconfigurar articulaciones de sentido que, **gracias a la insubordinación de las formas y conceptos, crean imágenes antitotalitarias y antirrepresivas.**

Es lo que Marcelo Expósito (2013) identifica como el **desplazamiento del problema de la obra de arte en favor de la producción de dispositivos, artefactos y acontecimientos relacionales, cuyo fin es la transformación de la subjetividad colectiva**. Esto genera que se haga arte incluso sin obras, o arte que simula ser otra cosa además de arte, implicando no solo un objeto, sino también un proceso y una actividad, desbordándose.

En las décadas posteriores y hasta el día de hoy, el vínculo entre arte y política ha supuesto relaciones contrahegemónicas entre arte y hechos históricos, activismo social, movimientos sociales, de comunicación de masas, etc., en los que a través del señalamiento, la denuncia, la acción, se busca desarrollar prácticas situadas y emancipatorias.

* La evolución de los trayectos de la vanguardia según Expósito:

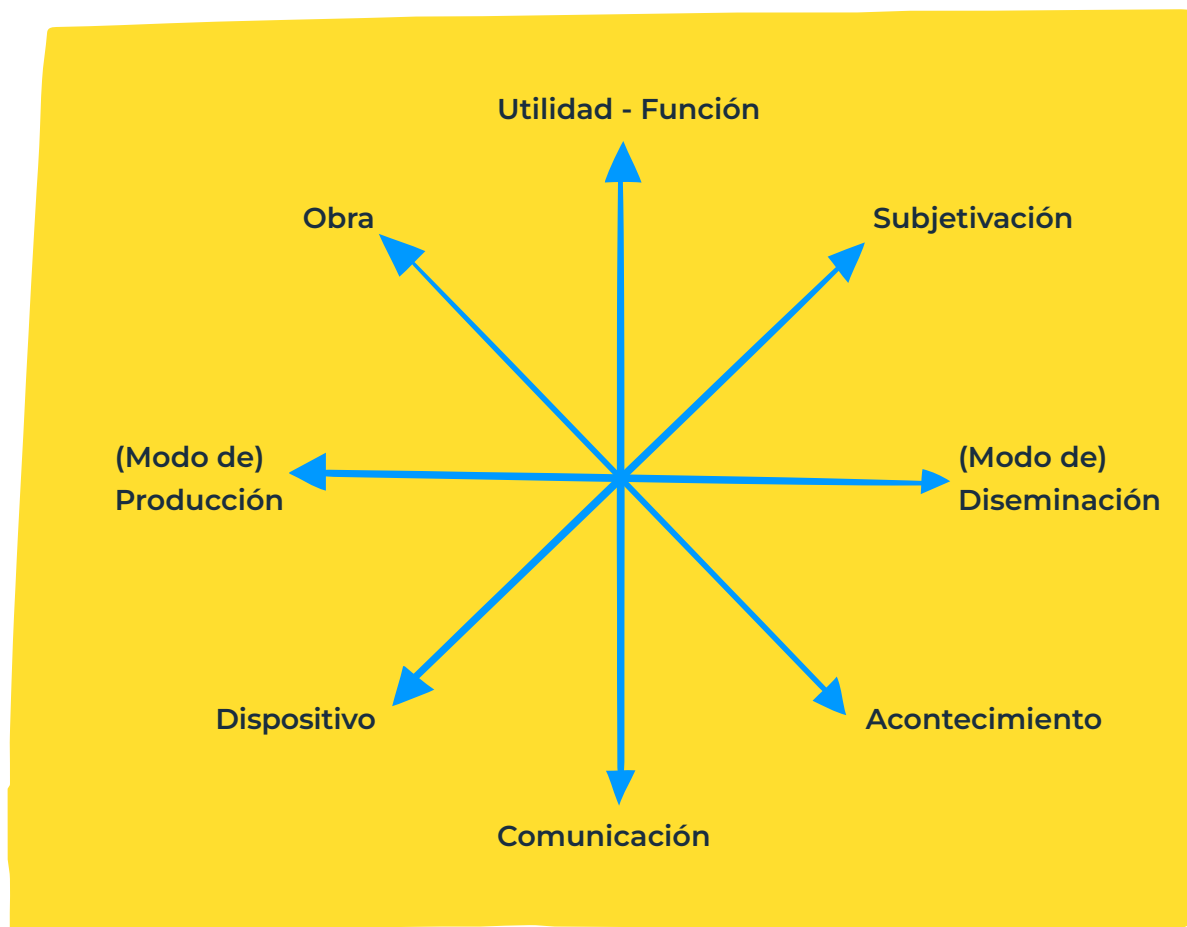

Fuente: Expósito, M. (2013). *Walter Benjamin, productivista*. Consonni.

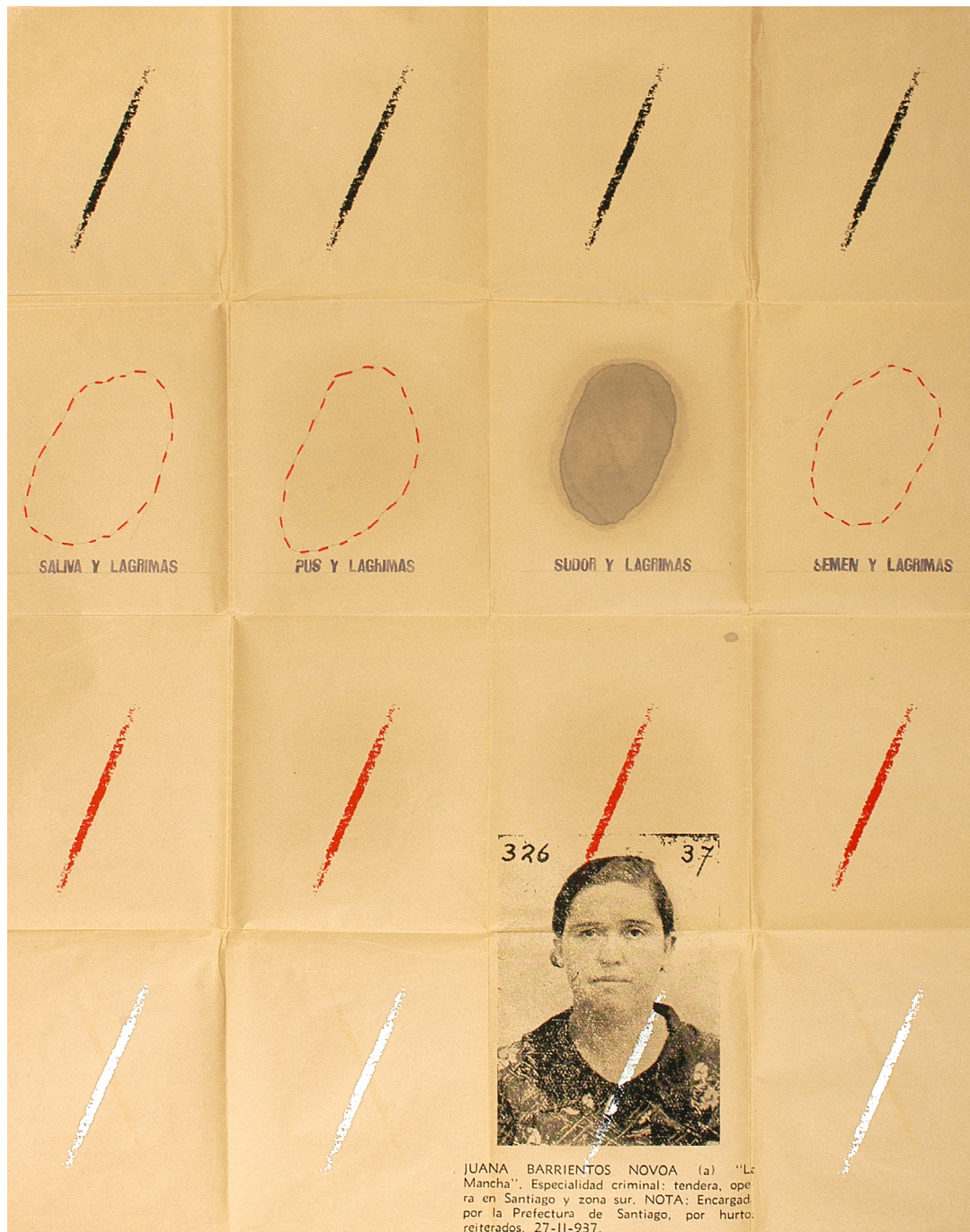

Juana Barrientos Novoa,
pintura aerpostal n° 3 (1984).

Eugenio Dittborn.

176 x 144, sobre: 75 x 44.

Fotoserigrafía, pespunte de lana y lubricante quemado sobre papel kraft. Colección MNBA.



Una milla de cruces sobre el pavimento, MNBA (1985).

Lotty Rosenfeld.

42,8 X 52,9. Fotografía. Colección MNBA.

¿Qué entendemos por territorio?

Fuente: Mazurek, H. (2006). El territorio o la organización de los actores. En *Espacio y territorio: Instrumentos metodológicos de investigación social*

El territorio **es el espacio habitado, la apropiación localizada que un grupo humano hace de una porción de la superficie terrestre.**

Por lo tanto, se basa en una construcción histórica, social, económica, política y cultural, lo que siempre implica prácticas de poder. Un territorio puede establecerse en la delimitación de las fronteras de países, ciudades o barrios. También puede decirse que es el espacio geográfico que percibimos y que nos apropiamos como paisaje. Asimismo, un territorio puede ser intangible. Un ejemplo de esto son las diásporas, entendidas como grupos sociales que construyen una identidad a su alrededor, los que si bien comparten una misma cultura, no necesariamente habitan el mismo espacio geográfico. Desde esta perspectiva, el territorio es dinámico, ya que cada territorio tiene una historia y una memoria que van cambiando con el tiempo.

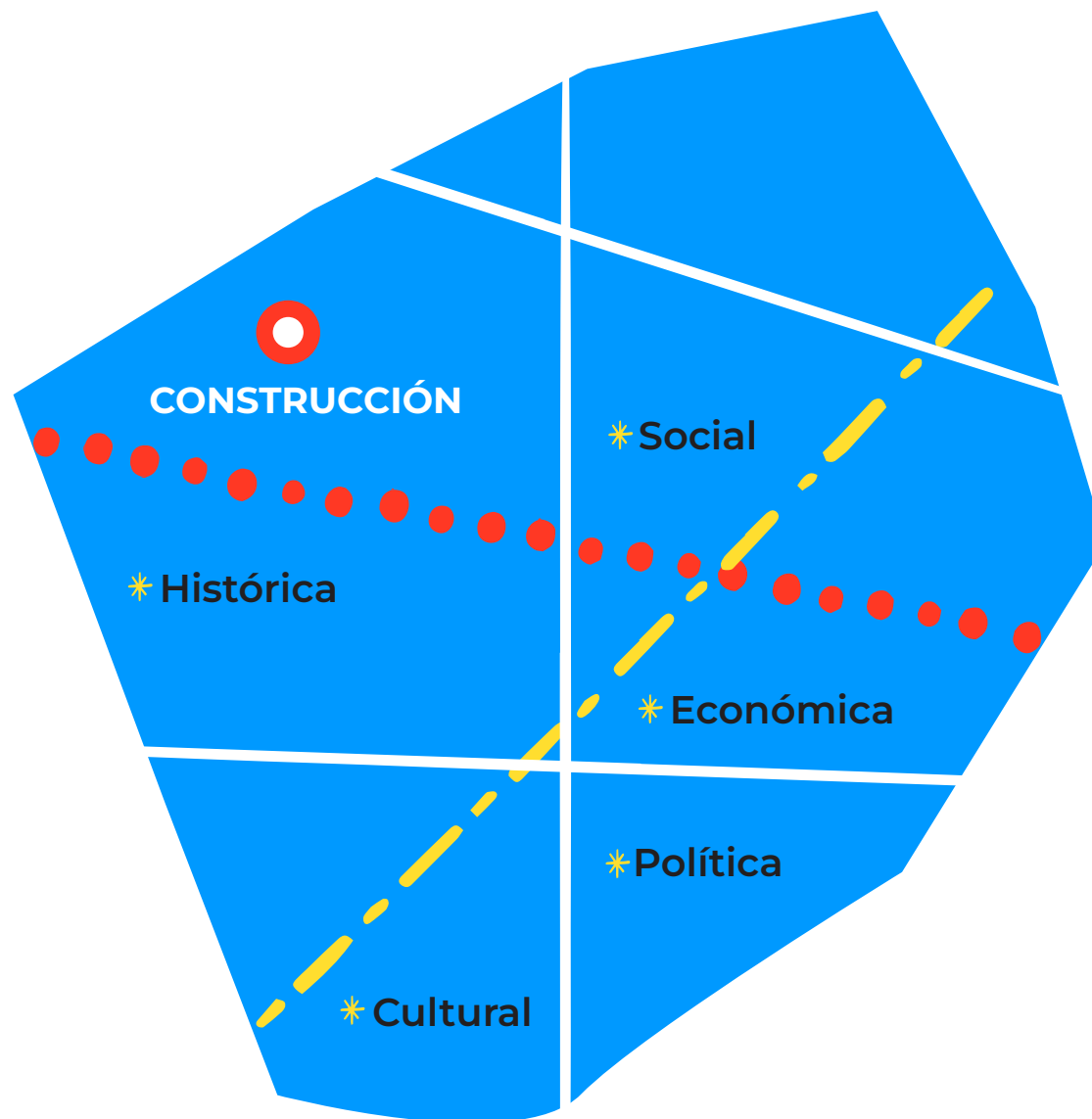

¿Por qué se entiende el cuerpo como territorio?

Fuentes: [Raczynska, A. \(s/f\). *Cuerpo territorio: una reivindicación del derecho a decidir sobre la tierra y el territorio*](#)

[Alonso, I., \(2012\). *Artista presente. Regina José Galindo*.](#)

[Galindo, R. J. y Turner, M. M. \(2021\). *Sobre la violencia del mundo: una conversación con Regina José Galindo*](#)



CUERPO, el primer territorio que se habita.

A partir de las transformaciones sociales ocurridas durante el siglo XX, se alude metafóricamente al cuerpo como “el primer territorio” que se habita. Además, se concibe como el lugar donde se reproducen las estructuras políticas y sociales que han afectado principalmente a las minorías y, por ende, a las mujeres. Dicha conceptualización está ligada a la lucha por la conquista de derechos emprendida por el feminismo. En sus múltiples manifestaciones, este movimiento declara el cuerpo de las mujeres como un territorio violentado histórica y culturalmente durante siglos. Reconoce, por tanto, el derecho humano de las mujeres a decidir por su propio cuerpo como política emancipatoria.

El cuerpo es la primera piel, el primer territorio, por lo que hay que quererlo, cuidarlo, protegerlo y sanarlo. Este concepto se expande como declaración política hacia el resguardo del cuerpo de todas las personas.

La artista y escritora guatemalteca Regina José Galindo (1974) reflexiona: “Siempre digo que sobre el cuerpo de las mujeres se escribe gran parte de la historia. Esta vez cambiaría la frase para decir que sobre los cuerpos de los que son considerados los otros, también. El despojo que ha existido de la vida, de la cultura, de los recursos, está plasmado en nuestro ADN” (Galindo y Turner, 12 de enero de 2021, párr. 18).

Es así que al poner en relación el cuerpo como territorio, se reflexiona críticamente respecto de cómo las violencias extractivistas que ocurren en cada lugar, afectan a los cuerpos y a las comunidades en su conjunto. De esta forma **se reconoce el derecho de cada persona a decidir sobre su cuerpo de manera consciente, plena y libre**, desaprendiendo cualquier forma de violencia que lo vulnere e identificándose dentro de una comunidad, al tiempo que se promueven otras formas de convivir en equidad.

¿Qué es una cartografía?

Fuente: Iconoclasistas (2013), [Manual de mapeo colectivo](#)

En un sentido estricto, la cartografía es una rama de la geografía que tiene como objetivo la concepción, producción, difusión y el estudio de mapas. Se trata de un proceso transdisciplinar que vincula arte, ciencia y tecnología para el acopio de datos. Es en principio una representación espacial que pretende llevar el volumen de la Tierra al plano con el fin de representar el planeta con distintos propósitos (físico, hidrográfico, topográfico, geológico, entre otros). A lo largo de su historia, esta disciplina ha experimentado múltiples modificaciones, y constituye una herramienta en constante progresión, de gran utilidad para comprender y orientarnos en el planeta.

Prácticas contemporáneas en los ámbitos de las artes, las ciencias sociales y otros han **expandido el concepto tradicional** de esta disciplina, haciendo emerger la **cartografía social**, la cartografía crítica, la cartografía cognitiva, la cartografía sensorial, la cartografía sensible, entre otros dispositivos que pueden ser individuales, colectivos y participativos que rompen las normas de la disciplina e incorporan en su elaboración diversas herramientas de navegación. Algunas de estas se basan en criterios subjetivos con las que es posible crear nuevas relaciones, orientaciones y relecturas de lo que significan los territorios, los espacios, las cosas, los lugares y el tiempo.

Estos nuevos tipos de cartografías operan como **herramientas de comunicación**, las que a partir de consensos y disensos ayudan a la construcción de lenguajes en común, por lo que despliegan una diversidad de conocimientos. Asimismo, su elaboración en distintos soportes análogos y/o digitales facilita el análisis y la discusión que se puede ir dando durante todo el proceso entre quienes participan de su elaboración y uso.



Crear nuevas relaciones, orientaciones y relecturas de lo que significan los territorios, los espacios, las cosas, los lugares y el tiempo.

¿Qué es un fanzine?

Fuente: Bellón Hallu, N. (2021). *Anexo II. Fanzines, utopías y otros realismos mágicos para una transición ecosocial. Un poco de historia*

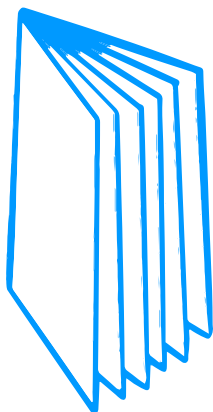

FAN

(aficionado/a o admirador/a)



ZINE

(*magazine*, revista)

La palabra fanzine tiene su origen en la conjunción de dos términos provenientes del inglés: *fan* (aficionado/a o admirador/a) y *zine* (que viene de *magazine*, revista). Por lo tanto, un fanzine es, en sus orígenes, **una revista autoeditada de un tema del cual se es fanático/a**, y generalmente su producción –hecha con pocos medios por aficionados/as y de escasa tirada y distribución– ha estado relacionada con la música, el cómic, el cine, la literatura, etc.

Se ha identificado que la primera publicación de este tipo fue *The Comet* (fanzine de ciencia ficción creado en 1930), editada en Estados Unidos por el Club de Chicago Science Correspondence. Sin embargo, el término fanzine fue acuñado en la década de 1940 por el estadounidense

Russ Chauvenet (1920-2003), ajedrecista y fanático de la ciencia ficción, quien divulgó el término que ha perdurado hasta el día de hoy, el cual continúa siendo una herramienta utilizada por muchos artistas, escritores y cultores en general para difundir –a un bajo costo– diversas ideas, obras, discursos, etc.

03

La Ruta:

Cartografía sensible.
A 50 años del golpe
de Estado en Chile



* Cartografía sensible

* APLICACIÓN

- ▶ La propuesta se puede realizar como una unidad de cinco sesiones de dos horas pedagógicas (90 minutos) En espacios educativos no formales se pueden seleccionar y adaptar las sesiones de acuerdo al tiempo y objetivos específicos.

* EDAD

- ▶ Desde los 11 años en adelante (6° básico). Los contenidos pueden adaptarse a otras edades.

* DINÁMICAS

- ▶ Para trabajar en espacios culturales, escuelas y liceos.
- ▶ Instancias de trabajo individual y colectivo.
- ▶ Grupos de mínimo 5 personas y máximo 7 personas.

* INFRAESTRUCTURA

- ▶ Una sala con mobiliarios que se puedan mover.

* ÉNFASIS DISCIPLINARES

Artes Visuales / Historia, Geografía y Ciencias Sociales / Lenguaje / Orientación

* PREPARACIÓN

- ▶ **Con programación en espacio cultural:** agendar un recorrido a una exposición de artes visuales que conmemora el golpe de Estado en Chile.
- ▶ **Sin programación:** revisar obras en línea del catálogo disponible. Utilizar pantallas de televisor o proyector y parlantes.

* MATERIALES

- ▶ Lápices de varios tipos y colores (mina, tinta, scripto, plumones, de palo, cera, pastel), tijeras, regla, pegamento en barra, cinta adhesiva, papeles en blanco y de colores.
- ▶ Caja o sobre (para guardar los fanzines), bolsa para guardar papelógrafos y tijeras.
- ▶ **Recursos de apoyo:** diseños para impresión de fanzine e iconografía.

* PERMISOS

- ▶ Para realizar salida con fines educativos, según corresponda.

* CONCEPTOS CLAVE

GEOGRAFÍA
TERRITORIO
PERCEPCIÓN

* OBJETIVO

Expandir la noción de territorio incorporando elementos que provienen del espectro sensorial y cotidiano.

* PREGUNTAS ACTIVADORAS

- ▶ ¿Qué elementos naturales y artificiales constituyen el territorio?
- ▶ ¿Qué formas de relación observamos en el territorio?
- ▶ ¿Qué historias encontramos en él? Entonces, ¿cuántos territorios pueden coexistir en un territorio?

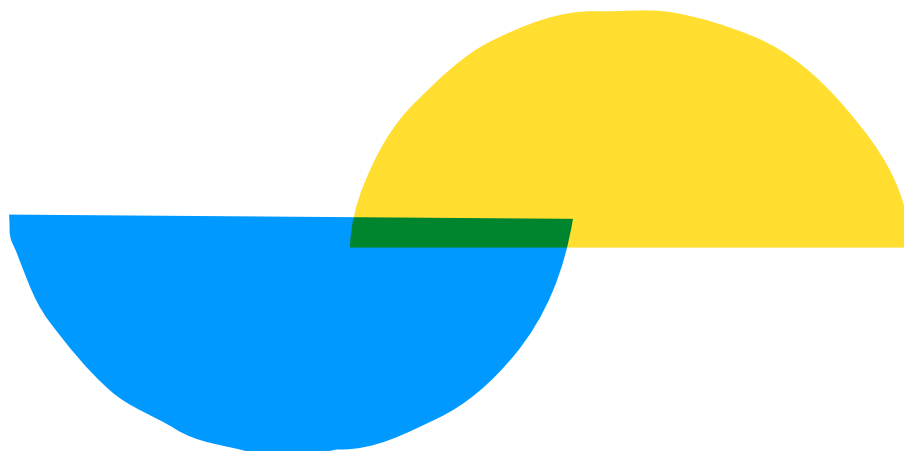

CONTENIDOS A REVISAR PREVIAMENTE

Ver en apartado 2. **A tener en cuenta:** territorio, cartografía, fanzine.

* ACCIONES

Ejercicio 1 /

- ▶ Trabajar con el fanzine: *Bitazine Cartografía sensible.*
- ▶ Reflexionar de manera colectiva, trabajar con contenidos y preguntas activadoras.

Ejercicio 2 /

- ▶ Armar el fanzine.
- ▶ Guardar los fanzines para las próximas sesiones.



PARA DETALLES VER SECCIÓN
"PASO A PASO" (PP. 39-44)

* CONCEPTOS CLAVE

MEMORIA
DERECHOS HUMANOS
POLÍTICA
ARTE CONTEMPORÁNEO

* OBJETIVO

Reflexionar a partir de la apreciación de obras de arte contemporáneo sobre el golpe de Estado en Chile y los derechos humanos.

* PREGUNTAS ACTIVADORAS

- ▶ ¿Por qué se conmemoran los 50 años del golpe de Estado en Chile?
- ▶ ¿Por qué se conmemora un hecho doloroso, un hecho de violencia?
- ▶ ¿Cómo nos interpela este contexto social y político?
- ▶ ¿Qué significa tener derechos?
- ▶ ¿Cuáles son los derechos que tenemos como seres humanos? Los niños y las niñas, ¿tienen derechos?, ¿conoces alguno?
- ▶ ¿Cómo se resguardan los derechos de las personas?



PARA DETALLES VER SECCIÓN
"PASO A PASO" (PP. 45-47)

CONTENIDOS A REVISAR PREVIAMENTE

Ver en apartado 2. **A tener en cuenta:** conmemoración, golpe de Estado, dictadura, genocidio, crímenes contra la humanidad, derechos humanos, derechos del niño, arte político, territorio, cartografía, fanzine.

Seleccionar una programación asociada a la temática para visitar o buscar en Recursos en Red.

* ACCIONES

Ejercicio 1 /

- ▶ Reflexionar de manera colectiva presentando e integrando contenidos y preguntas activadoras.
- ▶ Apreciar las obras de arte contemporáneo.
- ▶ Trabajar con fanzine.

Ejercicio 2 /

- ▶ Poner en común las distintas apreciaciones de las obras de arte.
- ▶ Reflexionar de manera colectiva integrando contenidos y preguntas activadoras.
- ▶ Trabajar con fanzine.

* OBJETIVO

Ampliar lo que se entiende por territorio, interconectando las diferentes percepciones que se tiene del lugar donde se habita.

* CONCEPTOS CLAVE

IDENTIDAD
COMUNIDAD
TERRITORIO
DEMOCRACIA

* PREGUNTAS ACTIVADORAS

- ▶ ¿Cuáles son los elementos fundamentales del territorio?
- ▶ ¿Qué relación hay entre memoria e identidad?
- ▶ ¿Cómo impacta la historia nacional en la realidad local?
- ▶ ¿Cómo leemos críticamente la historia y la memoria de nuestro país?
- ▶ ¿Cuándo se pierde la democracia?
- ▶ ¿Cuál es el valor de preservar la democracia?

CONTENIDOS A REVISAR PREVIAMENTE

Ver en apartado 2. **A tener en cuenta:** conmemoración, golpe de Estado, dictadura, genocidio, crímenes contra la humanidad, derechos humanos, derechos del niño, ciudadanía mundial, arte político, territorio, cartografía, fanzine.

* ACCIONES

Ejercicio 1 /

- ▶ Repartir fanzines.
- ▶ Armar un papelógrafo para realizar una cartografía colectiva.
- ▶ Trabajar con fanzine.

Ejercicio 2 /

- ▶ Trabajar con cartografía colectiva.
- ▶ Conceptualizar y trabajar con las palabras.
- ▶ Reflexión grupal.



PARA DETALLES VER SECCIÓN
"PASO A PASO" (PP. 48-52)

* CONCEPTOS CLAVE

CUERPO
EMOCIÓN
DERECHOS HUMANOS

* OBJETIVO

Comprender el cuerpo humano como el primer territorio donde las violaciones a los derechos humanos impactan y se pone en riesgo la democracia.

* PREGUNTAS ACTIVADORAS

- ▶ ¿Qué relación hay entre el cuerpo y el territorio?
- ▶ ¿En qué partes del cuerpo se reflejan las emociones?
- ▶ ¿Qué relación hay entre el cuerpo y los derechos humanos?
- ▶ ¿Qué territorios hay en el cuerpo?
- ▶ ¿Cómo nuestros cuerpos se vinculan con el territorio donde habitamos?

CONTENIDOS A REVISAR PREVIAMENTE

Ver en apartado 2. **A tener en cuenta:** *democracia, ciudadanía, territorio, cuerpo y territorio, arte político, cartografía.*

* ACCIONES

Ejercicio 1 /

- ▶ Trabajar en la cartografía con la conceptualización de emociones a través de acciones corporales.

Ejercicio 2 /

- ▶ Identificar conflictos sociales presentes en el territorio y trabajar colectivamente en la priorización de estos conflictos.



PARA DETALLES VER SECCIÓN
"PASO A PASO" (PP. 53-55)

* CONCEPTOS CLAVE

LIBERTAD

COMUNIDAD

CIUDADANÍA MUNDIAL

EXPOSICIÓN

* OBJETIVO

Definir colaborativamente un deber que la comunidad debe promover para cuidar la democracia y luego exponerlo.

* PREGUNTAS ACTIVADORAS

- ▶ ¿Qué es la democracia?
- ▶ ¿Cómo se vive la democracia en la vida cotidiana?
- ▶ ¿Qué relación hay entre democracia y libertad?
- ▶ ¿Cuáles son los límites de la libertad?
- ▶ ¿Qué podemos hacer como comunidad para cuidar la democracia?
- ▶ ¿Cómo podemos ser parte de la ciudadanía mundial?

CONTENIDOS A REVISAR PREVIAMENTE

Ver en apartado 2. **A tener en cuenta:**
democracia, ciudadanía, ciudadanía mundial, cartografía.

* ACCIONES

Ejercicio 1 /

- ▶ Trabajar en la cartografía realizando un ejercicio de elección democrática para conceptualizar un deber comunitario a través de una acción corporal grupal.

Ejercicio 2 /

- ▶ Instalar y socializar el resultado y la experiencia del proyecto con la comunidad.



PARA DETALLES VER SECCIÓN
"PASO A PASO" (PP. 56-58)

04

Paso a paso:

instrucciones para elaborar
la cartografía





* CONCEPTOS CLAVE

GEOGRAFÍA
TERRITORIO
PERCEPCIÓN

* OBJETIVO

Expandir la noción de territorio incorporando elementos que provienen del espectro sensorial y cotidiano.

* PREGUNTAS ACTIVADORAS

- ▶ ¿Qué elementos naturales y artificiales constituyen el territorio?
- ▶ ¿Qué formas de relación observamos en el territorio?
- ▶ ¿Qué historias encontramos en él? Entonces, ¿cuántos territorios pueden coexistir en un territorio?

* CONSIDERAR

En esta sesión se trabaja, a modo de bitácora, con un fanzine llamado *Bitazine Cartografía sensible*, instrumento que permite abordar, de manera individual, las apreciaciones sobre el territorio específico donde se está realizando el proyecto.

- * Disponer de lápices de colores y de diferentes materialidades (mina, tinta, scripto, palo, cera, pastel), tijeras y pegamento en barra.
- * Imprimir los fanzines junto con las iconografías, disponibles en los Recursos Gráficos.
- * Contar con caja o sobre para guardar los fanzines.
- * Invitar a revisar los íconos diseñados, convocando a crear nuevos para personalizar la composición. Se recomienda realizarlos en hojas independientes y luego incorporarlos en el mapa.
- * Tener a disposición una pantalla o proyector para la realización del fanzine (ejercicio 2).

PARA COMENZAR (5 MINUTOS)

Presentar *Cartografía sensible*. A 50 años del golpe de Estado en Chile. Compartir de forma general “La ruta” de las sesiones que componen el proyecto, explicando cómo estas están relacionadas entre sí y que hacen un recorrido que va de lo personal a lo colectivo.

* EJERCICIO 1

(40 minutos)

1. Reparte a cada participante una hoja de carta impresa con el *Bitazine Cartografía sensible*, explicando que con esta se elaborará el fanzine. Luego, invita a observar –en la parte inferior derecha– las letras **A** y **B**. Estas servirán de referencia para entender las caras del papel (anverso y reverso).
2. Comenta que en el **reverso (B)**, realizarán un mapa esquemático del territorio donde se encuentran.

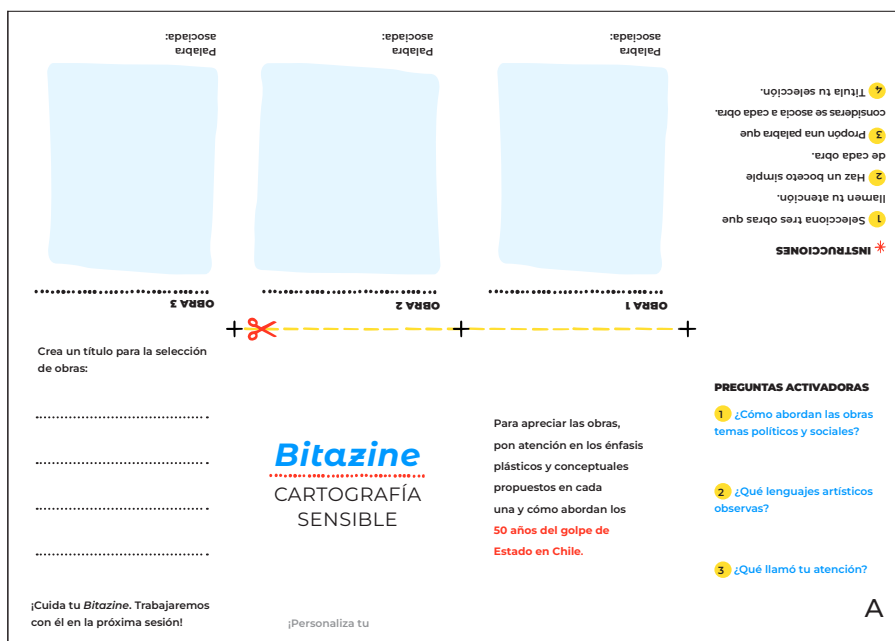

Anverso (A)

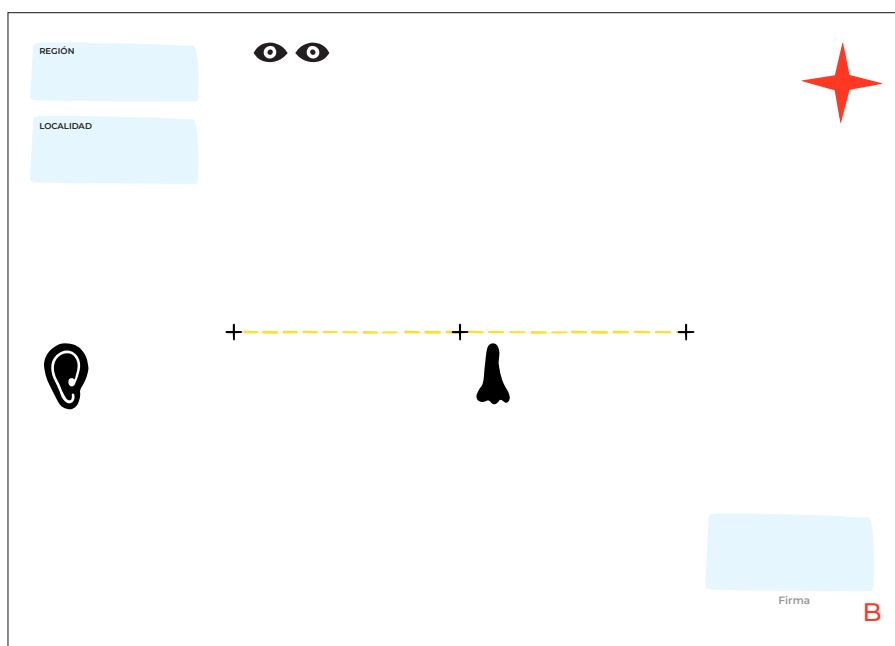

Reverso (B)

3. Se recomienda utilizar lápices de distintas materialidades y colores, y usar los íconos recortables u otros a diseñar para realizar las siguientes acciones:

- * Situar los puntos cardinales.
- * Completar la región y localidad del país donde se encuentran.
- * Dibujar de manera sintética la fisonomía del paisaje, incorporando elementos naturales característicos de la zona. Se pueden utilizar íconos para localizar distintos lugares.
- * Observando lo anterior, ubicar en el mapa al menos dos lugares urbanos relevantes de la localidad.
- * A continuación, ubicar el lugar donde ellos/as se encuentran desarrollando el mapa.
- * Ubicar en el mapa el lugar donde queda su domicilio.

* Trazar el trayecto desde sus domicilios hasta el lugar donde están realizando el mapa (a mano alzada o con regla).

4. Abre un espacio de reflexión que aborde el tema de si los elementos que han localizado dan cuenta de lo que es el territorio que habitan. A través de las **preguntas activadoras**, estimula el diálogo sobre cómo las experiencias cotidianas son las que llenan de sentido las geografías a través de las dinámicas sociales que en ellas se desarrollan.

5. A continuación, identificar y escribir

tres colores 

tres sonidos 

tres olores 

representativos del territorio que habitan. Luego, ubicarlos en el mapa junto a los íconos que corresponden (ojos, oreja y nariz).

6. Pide que firmen el mapa realizado.

7. Formando un círculo con todo el grupo, invita a los y las participantes a compartir los mapas, ayudando a identificar características personales a través de las siguientes preguntas: ¿qué elementos se repiten?, ¿cuáles les llaman la atención?, ¿cuáles consideran que faltan para dar cuenta del territorio que habitan? Se pueden disponer todas las cartografías en el suelo para contrastarlas y hacer énfasis en cómo cada interpretación da cuenta del territorio. Luego, amplía la reflexión grupal con la pregunta:

¿cuántos territorios coexisten en el territorio?

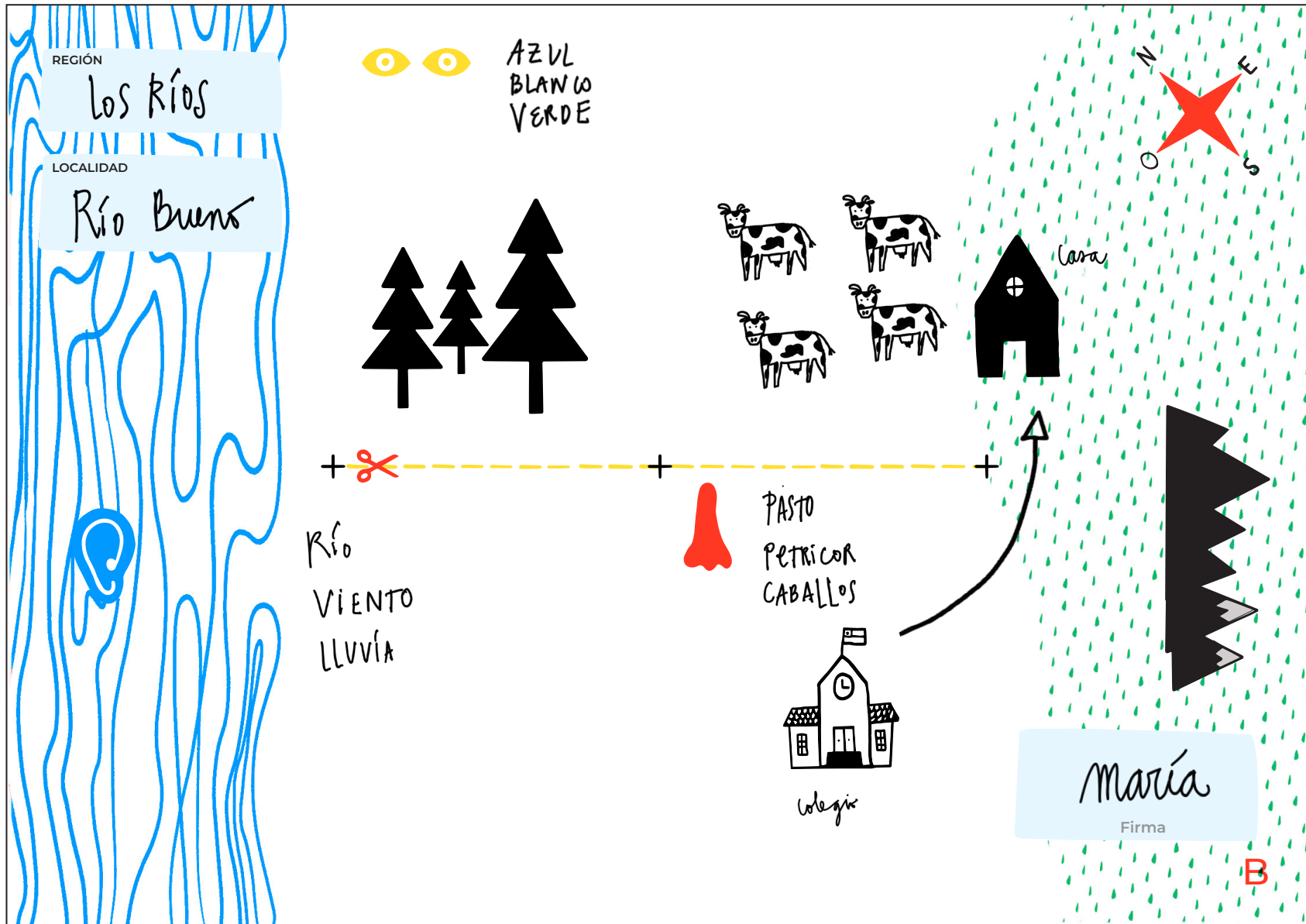

* EJERCICIO 2

(45 minutos)

1. Indica a todas las personas que deben recuperar su hoja con el mapa, ya que con esta se armará el fanzine llamado **Bitazine Cartografía sensible**. Refuerza la importancia de seguir las instrucciones con atención (se sugiere proyectar las instrucciones para facilitar el plegado del fanzine).



**RECOPILA TODOS LOS BITAZINES
Y GUÁRDALOS EN UNA CAJA O
SOBRE PARA UTILIZARLOS EN
LA PRÓXIMA SESIÓN.**



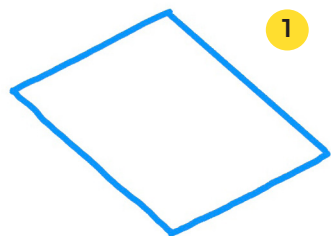

1

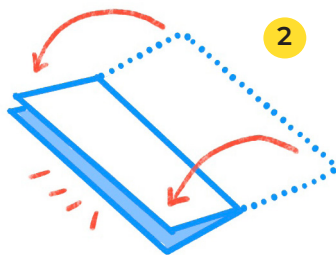

2

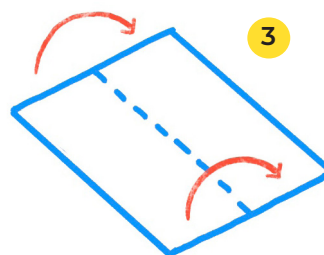

3

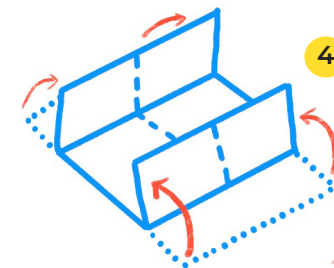

4

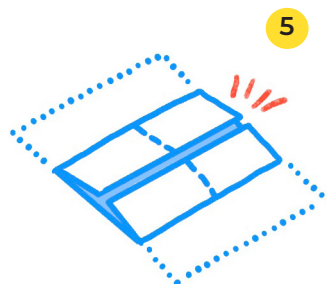

5

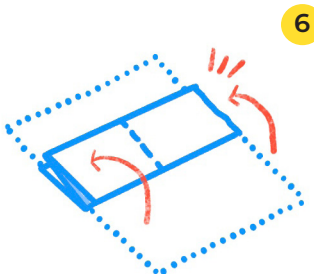

6

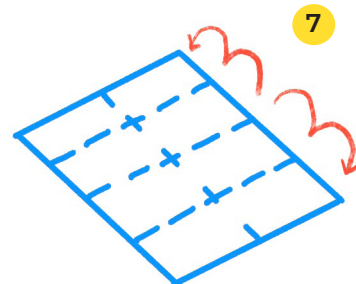

7

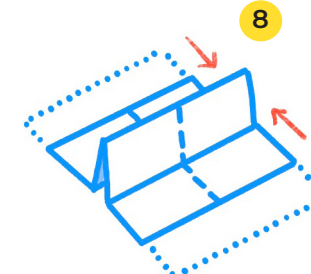

8

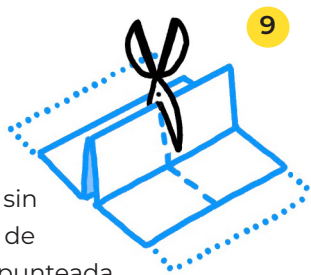

9

* Cortar sin pasarse de la línea punteada.

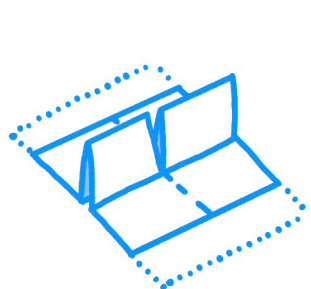

10

* Tomar el pliegue central y, donde está el corte, abrir el papel hacia abajo.

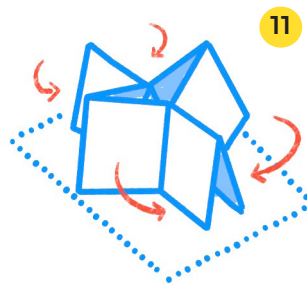

11

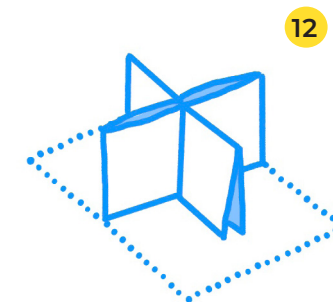

12

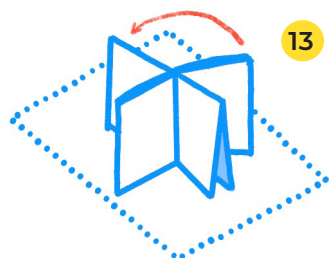

13

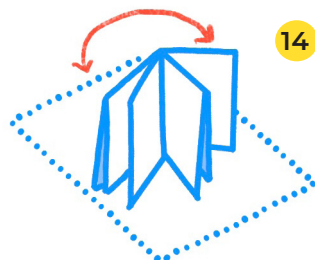

14



15

* Poner atención en cómo el **mapeo personal** realizado, quedó ahora al interior del fanzine. En este momento se puede apreciar que este es un **librillo de ocho caras** que contiene instrucciones que se completarán en la próxima sesión.

* Sesión n° 2 / LO POLÍTICO EN EL ARTE

Trabaja el arte contemporáneo como activador de sentidos

* CONCEPTOS CLAVE

MEMORIA

DERECHOS HUMANOS

POLÍTICA

ARTE CONTEMPORÁNEO

* OBJETIVO

Reflexionar a partir de una experiencia con obras de arte contemporáneo sobre el golpe de Estado en Chile y los derechos humanos.

PREGUNTAS ACTIVADORAS

- ▶ ¿Por qué se conmemoran los 50 años del golpe de Estado en Chile?
- ▶ ¿Por qué se conmemora un hecho doloroso, un hecho de violencia?
- ▶ ¿Cómo nos interpela en la actualidad este contexto social y político?
- ▶ ¿Qué significa tener derechos?
- ▶ ¿Cuáles son los derechos que tenemos como seres humanos?
- ▶ ¿Los niños, las niñas y adolescentes tienen derechos?, ¿conoces alguno?
- ▶ ¿Cómo se resguardan los derechos de cada persona?

* CONSIDERAR

La selección de exposiciones y obras debe ser adecuada para el grupo etario con el que se está trabajando.



- * Seleccionar una programación a visitar o un conjunto de obras que aborden los 50 años del golpe de Estado en Chile.
- * Disponer de lápices para escribir y dibujar (mina, tinta, scripto, de palo).
- * Llevar los fanzines realizados en la sesión anterior.
- * Agendar un recorrido mediado para una exposición dedicada a los 50 años del golpe de Estado en Chile.

PARA COMENZAR (5 MINUTOS)

Una vez que estén en el espacio cultural o en aula trabajando con la obra seleccionada, reparte los fanzines y luego comienza retomando los conceptos vistos durante la sesión anterior. Primero, aborda el territorio haciendo énfasis sobre cómo este es un entramado complejo que da cuenta de las formas de relación que cada sociedad tiene. Desde esta perspectiva, comenta cómo la humanidad ha trazado un nuevo territorio a partir de las Declaraciones de los Derechos Humanos y de los Derechos del Niño, documentos que suprimen los límites geográficos para establecer las garantías fundamentales de convivencia y una mirada colectiva hacia el futuro.

* EJERCICIO 1

(60 minutos)

1. Para activar el encuentro con las obras de arte, trabaja completando el *Bitazine*, dando a conocer el ejercicio de seleccionar tres obras y pensar una palabra asociada a cada una de estas. Es importante reforzar que una elección puede darse por gusto o por disgusto.
2. Menciona que deben tener una experiencia atenta con:
 - ▶ Cómo abordan la política las obras de arte que conocieron.
 - ▶ Los lenguajes artísticos presentes.
 - ▶ Los elementos que llaman su atención.



* EJERCICIO 2

(25 minutos)

1. Reunir al grupo y sentar a todos sus miembros formando un círculo para socializar el ejercicio. Los *bitazines* que estén listos, ponlos en la caja o sobre. A continuación, procura que se conozcan todas las propuestas.

2. A partir de esta dinámica, abre el diálogo grupal formulando las preguntas activadoras:

¿por qué se conmemoran los 50 años del golpe de Estado en Chile? ¿Por qué se conmemora un hecho doloroso, un hecho de violencia? ¿Cómo nos interpela en la actualidad este contexto social y político? ¿Qué significa tener derechos? ¿Cuáles son los

derechos que tenemos como seres humanos? ¿Los niños, las niñas y adolescentes tienen derechos?, ¿conoces alguno? ¿Cómo se resguardan los derechos de cada persona?

3. Se sugiere reforzar el diálogo haciendo cruces entre lo que cada persona piensa ante la experiencias de derechos humanos violentados, posicionando la reflexión sobre cuál es el rol de cada persona para proteger estas garantías.

4. Invita a que intervengan el fanzine agregando, al lado de las palabras asociadas a las obras, un antónimo o contraposición a cada concepto.



RECOPILA LOS BITAZINES Y GUÁRDALOS EN LA CAJA O SOBRE PARA UTILIZARLOS EN LA PRÓXIMA SESIÓN.

* Sesión n° 3 / MAPEOS COLECTIVOS

Canaliza el encuentro de relatos múltiples

* CONCEPTOS CLAVE

IDENTIDAD

COMUNIDAD

TERRITORIO

DEMOCRACIA

* OBJETIVO

Ampliar lo que se entiende por territorio, entrecruzando las percepciones que se tiene del lugar donde se habita.

PREGUNTAS ACTIVADORAS

- ▶ ¿Cuántos territorios coexisten en el territorio?
- ▶ ¿Qué relación hay entre memoria e identidad?
- ▶ ¿Cómo impacta la historia nacional en la realidad local?
- ▶ ¿Cómo leemos críticamente la historia y memoria de nuestro país?
- ▶ ¿Cuándo se pierde la democracia?
- ▶ ¿Conocen algún caso en el que hayan sido violentados los derechos de una persona?
- ▶ ¿Cuál es el valor de preservar la democracia?

* CONSIDERAR

Asistir con ropa cómoda y que se pueda ensuciar, ya que a partir de esta sesión se ocupará el suelo para trabajar. Prever que el espacio esté lo más libre de polvo posible.

- * Disponer de lápices de colores y de diferentes materialidades, tijeras, regla, pegamento en barra y cinta adhesiva (una por grupo).
- * El papelógrafo se arma de 16 hojas cartas, las que abarcan una superficie por grupo de 86,36 X 111,76 cm.
- * Tener una bolsa o caja para guardar los papelógrafos y los fanzines realizados.
- * Formar grupos de trabajo con un mínimo de cinco y un máximo de siete participantes.



PARA COMENZAR (5 MINUTOS)

Pon a disposición la caja o sobre con los *bitazines* para que cada persona retire el propio. Posteriormente, comparte el objetivo de la sesión.

Invita a que conformen grupos de trabajo para elaborar un mapa en conjunto.

La manera en que se organicen los grupos puede obedecer a distintos criterios.

Es importante reforzar que, al igual que en la primera sesión, se abordarán múltiples dimensiones de reflexión, en un recorrido que establece relaciones entre la geografía y el cuerpo humano.

* EJERCICIO 1

(40 minutos)

1. Indica que cada grupo de participantes debe unir con cinta adhesiva las 16 hojas carta que serán el soporte de la cartografía. Cada papelógrafo abarca una superficie, por grupo, de 86,36 X 111,76 cm. Se recomienda primero armar el papelógrafo en el suelo antes de comenzar a unirlo.

2. Una vez armado el soporte de la cartografía, comenta que harán un ejercicio similar al realizado de forma individual en la primera sesión, pero ahora este será colectivo e implica tomar decisiones y acuerdos. Por esta razón, como ya todos y todas conocen la mayor parte del proceso, cuéntales que se trata de una acción dinámica en la que se entregarán roles (personas que dibujen, otras escriben, otras cortan y pegan íconos) para que cada grupo comience a compartir los mapas individuales de la localidad, **de manera de consensuar y dibujar en el soporte los elementos que consideran característicos de su localidad** y así agregar los puntos cardinales. Recuérdales que hay iconografía disponible que pueden sumar para enriquecer sus propuestas.

3. Explica que los/as miembros de cada grupo deben **agregar elementos sensoriales (colores, olores, sonidos)**. Pueden ser todos los que mencionen o definir cuáles consideran más representativos. Refuerza que sean mínimo tres de cada espectro. Recomiéndales utilizar distintos tipos de lápices de colores e imágenes (íconos) para conformar una composición colectiva.
4. Luego, indícales que **sitúen en el mapa la institución donde se encuentran realizando este proyecto**.
5. A continuación, señala que cada persona del grupo debe dibujar o pegar un **ícono para localizar su domicilio en el mapa colectivo**.

1	2	3	4
5	6	7	8
9	10	11	12
13	14	15	16

Formato CARTA

Medida total:
86,36 X 111,76 cm

* EJERCICIO 2

(45 minutos)

A partir de este momento de la sesión, se incorporan nuevos elementos al mapa colectivo que darán cuenta de las **múltiples reflexiones desprendidas de la experiencia con obras de arte contemporáneo**, apreciadas en el contexto de conmemoración de los 50 años del golpe de Estado en Chile.

1. Agregar un dibujo o un ícono del espacio cultural que visitaron en el mapa. En el caso de haber optado por la apreciación de obras de manera virtual, se sugiere agregar el ícono de nube o wifi con la información del sitio visitado.

2. Luego que se han sumado estos datos, invita a los /as miembros de cada grupo a trazar los siguientes recorridos, utilizando diferentes colores y texturas:

- ▶ Desde sus domicilios hasta la institución donde realizan esta cartografía.
- ▶ Desde la institución donde realizan esta cartografía hasta el espacio cultural o espacio virtual donde vivieron la experiencia con obras de arte contemporáneo.

3. Luego de haber establecido las coordenadas generales de la cartografía, invita a los grupos a dialogar sobre las palabras que propusieron en sus *bitazines*, en el contexto de las experiencias con obras de arte contemporáneo. Se sugiere utilizar las preguntas activadoras para ir dinamizando la conversación: **¿cuántos territorios coexisten en el territorio? ¿Qué relación hay entre memoria e identidad? ¿Cómo impacta la historia nacional en la realidad local? ¿Cómo leemos críticamente la historia y memoria de nuestro país? ¿Cuándo se pierde la democracia? ¿Conocen algún caso en el que hayan sido violentados los derechos de una persona? ¿Cuál es el valor de preservar la democracia?**

4. A continuación, invita a que los /as miembros de cada grupo tracen una línea desde el ícono que da cuenta de la experiencia con arte contemporáneo hacia algún sector del mapa de libre elección, y luego escriban o peguen las palabras que asociaron a las obras seleccionadas.
5. Refuerza que se ocupe todo el soporte, dando algunas orientaciones de composición gráfica, tales como que las líneas no deben ser rectas, e incentiva que las palabras dialoguen con los íconos.

6. Posteriormente, indica que cada miembro del grupo debe elegir dos palabras que no sean las propias y escribir al lado de ellas un antónimo por cada palabra.
7. Formando un círculo con todo el grupo, continúa retomando las preguntas activadoras. Se sugiere hacer énfasis en la divergencia de opiniones que pueden suscitar los hechos, y que aunque las personas se encuentren en circunstancias similares, las impresiones son diversas y, por tanto, nuevos territorios se conforman. Desde esta perspectiva se debe considerar que uno de los desafíos principales de la democracia es el poder representar esas múltiples voces. Además, es deber de toda la ciudadanía

preservar los derechos de cada persona a ser única e irrepetible y, a la vez, a formar parte de una comunidad.

8. Finalmente, indica que plieguen el papelógrafo con cuidado. Este se continuará trabajando en la próxima sesión.



**RECOPILA TODAS LAS CARTOGRAFÍAS
PARA CONSERVARLAS EN BUEN ESTADO.**

* Sesión nº 4 / EL CUERPO COMO TERRITORIO

Presenta el cuerpo como el lugar donde se hacen efectivos los derechos

* CONCEPTOS CLAVE

CUERPO

EMOCIÓN

DERECHOS HUMANOS

* OBJETIVO

Comprender el cuerpo humano como el primer territorio donde las violaciones a los derechos humanos impactan y se fractura la democracia.

* PREGUNTAS ACTIVADORAS

- ▶ ¿Qué relación hay entre el cuerpo y el territorio?
- ▶ ¿En qué partes del cuerpo se reflejan las emociones?
- ▶ ¿Qué relación hay entre el cuerpo y los derechos humanos?
- ▶ ¿Qué territorios hay en el cuerpo?
- ▶ ¿Cómo nuestros cuerpos se vinculan con el territorio donde habitamos?

* CONSIDERAR

Asistir con ropa cómoda y que se pueda ensuciar, ya que se continuará trabajando en el suelo. Prever que el espacio esté lo más libre de polvo posible.

Reforzar que se abrirá una exposición del proyecto en la próxima sesión. Esto para que los y las participantes inviten a las personas que consideren relevantes para compartir las reflexiones.



- * Disponer de lápices de varios tipos y colores, tijeras, regla, cintas adhesivas.
- * Tener la bolsa o caja con los papelógrafos.
- * Imprimir recursos gráficos de iconografía.

PARA COMENZAR (5 MINUTOS)

Repartir los papelógrafos con las cartografías grupales para retomar, a modo general, el proceso formal que se ha estado ejecutando. Primeramente, recordar cómo este comenzó con una estrategia personal de mapeo geográfico, la que se ha ido ampliando al incorporar nuevos factores, como los sensoriales y los recorridos específicos, tanto físicos como conceptuales.

En esta jornada se retomará el mapeo colectivo desde la relación que hay entre territorio y cuerpo humano. Para esto, refuerza la idea de que los derechos humanos están directamente vinculados con los acuerdos democráticos, y que cuando ocurren violaciones a los derechos, es directamente en el cuerpo de las personas donde impactan. Se sugiere estimular el diálogo grupal con las preguntas activadoras: **¿qué relación hay entre el cuerpo y el territorio? ¿Qué relación hay entre el cuerpo y los derechos humanos?** Haz énfasis en que la violación de los derechos afecta directamente a los cuerpos, tanto de manera física como psicológica, siendo el cuerpo el primer territorio en donde se hacen efectivas las garantías sociales.

* EJERCICIO 1

(40 minutos)

1. Invita a los/as miembros de cada grupo a que recuerden las palabras propuestas después de la experiencia con las obras de arte contemporáneo durante la sesión anterior. Una vez que hayan compartido las palabras, convoca a cada grupo a que utilicen sus cuerpos para expresar estos conceptos.
2. Propón que, a modo de juego, se recuesten en el lienzo y realicen nuevamente la acción de expresar estas palabras. Posteriormente, cuando consideren que la pose del cuerpo da cuenta de la palabra, otro/a miembro del grupo traza la silueta de la persona recostada.

* EJERCICIO 2

(45 minutos)

1. Una vez realizadas estas acciones, abre el diálogo formulando la pregunta: ¿en qué partes del cuerpo se reflejan las emociones? Para fortalecer la dinámica, y a modo de ejemplo, propón un ejercicio utilizando las siguientes preguntas (puedes seleccionar las emociones que te parezcan más pertinentes para el grupo): ¿en qué parte/s del cuerpo se siente la ira? ¿En qué parte/s del cuerpo se expresa la alegría? Convoca a las personas participantes a señalar en sus cuerpos dónde piensan que se expresan estas emociones. Una vez realizado este ejercicio, promueve la reflexión con las siguientes preguntas activadoras:

¿qué relación hay entre lo que mi cuerpo siente y lo que me sucede cotidianamente? ¿Cómo nuestros cuerpos se vinculan con el territorio donde habitamos? ¿Qué relación hay entre el cuerpo y los derechos humanos?

2. A continuación, convoca a todas las personas participantes para que escriban sus reflexiones en las cartografías de manera libre. Sugiere que utilicen distintos lápices (materialidades y colores) e invítales a observar las siluetas integradas en el esquema geográfico realizado. Recalca que en este espacio se ha incorporado el cuerpo humano como elemento sensible, a partir del cual el territorio adquiere un sentido individual y colectivo que contiene múltiples

realidades y, al mismo tiempo, es único para cada persona. Resalta que el desafío de la democracia es dar cuenta de esta diversidad.

3. Convoca a que los grupos identifiquen conflictos sociales que afectan a sus cuerpos y que suceden en sus territorios. Luego, indica que sumen estos conflictos a sus papelógrafos.
4. Para cerrar la sesión, invita a los grupos a unir las cartografías para formar un único lienzo.



AHORA ENTRE TODAS LAS PERSONAS PLIEGUEN CON CUIDADO EL PAPELÓGRAFO Y GUÁRDENLO PARA LA PRÓXIMA SESIÓN.

* Sesión nº 5 / COMPARTIR PARA TRANSFORMAR

Poner en común para convivir mejor

* CONCEPTOS CLAVE

LIBERTAD

COMUNIDAD

CIUDADANÍA MUNDIAL

EXPOSICIÓN

* OBJETIVO

Definir colaborativamente un deber que la comunidad debe promover para cuidar la democracia y luego exponerlo.

* PREGUNTAS ACTIVADORAS

- ▶ ¿Qué es la democracia?
- ▶ ¿Cómo se vive la democracia en la vida cotidiana?
- ▶ ¿Qué relación hay entre democracia y libertad?
- ▶ ¿Cuáles son los límites de la libertad?
- ▶ ¿Qué podemos hacer como comunidad para cuidar la democracia?
- ▶ ¿Cómo podemos ser parte de la ciudadanía mundial?

* CONSIDERAR

Asistir con ropa cómoda y que se pueda ensuciar, ya que se continuará trabajando en el suelo. Prever que el espacio esté lo más libre de polvo posible.



- * Disponer de lápices), tijeras, regla, cinta adhesiva, papeles en blanco y de colores.
- * Tener la bolsa o caja con el papelógrafo.
- * Se recomienda registrar los resultados con tomas generales y detalles que permitan dejar un archivo visual del proyecto.

PARA COMENZAR (5 MINUTOS)

En esta sesión se convoca a realizar una última acción conjunta para posteriormente realizar una exposición de la *Cartografía sensible. A 50 Años del golpe de Estado en Chile*. Dependiendo de dónde se haya realizado el proyecto, se recomienda invitar a familiares, amigos/as, compañero/as y educadores/as a la exhibición.

* EJERCICIO 1

(35 minutos)

1. Despliega la cartografía conjunta. Luego haz entrega de un papel en blanco y otro de color para retomar la reflexión sobre los conflictos identificados en el territorio. Invita a las personas participantes a abrir el diálogo sobre los conflictos identificados y menciona que en conjunto elijan cuál consideran es el orden de prioridad de estos a atender (pueden enumerar las palabras en la cartografía).
2. Luego de esta identificación, abre un diálogo sobre cuál es la acción que se debe tener como comunidad para colaborar en solucionar este conflicto identificado como prioritario. Cada persona debe escribir esta palabra en un papel y situarla en el papelógrafo común.
3. Una vez que se han instalado las palabras, propón un ejercicio de votación sobre cuál consideran que es la mejor propuesta. La palabra más votada será la propuesta del grupo para trabajar en conjunto como comunidad. En caso de empate, puede proponer una nueva palabra, dada la conversación que esta fomenta.

4. Invita a que el grupo total de participantes se divida en dos. Luego, indícales que utilicen distintos lápices para:

► **Grupo A:** utilizando sus propios cuerpos, conformar sobre la cartografía total la letra con la que se inicia la palabra que salió elegida en la votación.

► **Grupo B:** trazar el contorno de esta letra conformada por los cuerpos del Grupo A. Se recomienda el uso de un plumón de punta gruesa que permita distinguirse de los trazos anteriores de la cartografía.

5. Durante la elaboración conjunta del ejercicio, puedes acompañar esta labor abriendo el diálogo con las preguntas activadoras:

¿qué es la democracia? ¿Cómo se vive la democracia en la vida cotidiana? ¿Qué relación hay entre democracia y libertad? ¿Cuáles son los límites de la libertad? ¿Qué podemos hacer como comunidad para cuidar la democracia? ¿Cómo podemos ser parte de la ciudadanía mundial?

* EJERCICIO 2

(35 minutos)

1. En conjunto, decidan dónde instalar la *Cartografía sensible*. A 50 años del golpe de Estado en Chile para darla a conocer a las personas invitadas a esta sesión. Junto al público invitado, fomenta el diálogo grupal, de manera que surjan preguntas y se establezcan conversaciones estimulantes.

Dar un cierre, a modo de conclusión, para relevar la importancia de la educación sobre los derechos humanos en la sociedad contemporánea y fortalecer la defensa de estos.



05 Recursos en red

Este apartado compila insumos que están disponibles en línea para profundizar en las temáticas que se abordan en el proyecto *Cartografía sensible*. A 50 años del golpe de Estado en Chile. Los recursos se encuentran organizados en tres secciones.

I. **ARTE Y POLÍTICA**

Obras que dan cuenta de la relación entre creación artística y problemáticas sociales. En caso de que en tu localidad no existan espacios culturales con programación sobre la conmemoración de los 50 años del golpe o, simplemente, para conocer más.

II. **ALGUNOS CONCEPTOS PARA REFORZAR**

Profundizar contenidos siempre viene bien sobre todo si se trata de tener en cuenta los derechos fundamentales que nos rigen como sociedad, respecto de los cuales es importante conocer y defender. Así como también, indagar en estrategias de mapeos colectivos que aborden nuevas relecturas sobre lo que es el territorio.

III. **MÁS DIDÁCTICAS PARA TRABAJAR CON NIÑOS, NIÑAS Y JÓVENES**

Recursos que proponen dinámicas de trabajo sobre derechos, artes y cartografías colectivas para incentivar la elaboración de programas continuos con educación artística, tanto en espacios formales como informales de educación.

I. ARTE Y POLÍTICA

ARTES

VISUALES

Selección de cincuenta obras que **abordan la Unidad Popular**, la dictadura en Chile, así como también, los cambios de paradigmas políticos, económicos y sociales ocurridos desde ese momento histórico hasta la actualidad. Las piezas elegidas se encuentran ordenadas cronológicamente. La selección considera a artistas chilenos/as o que hayan desarrollado su obra en el país velando por presentar una diversidad de medios y lenguajes artísticos.

[Serie La Moneda](#) (1970-2000)

LUIS POIROT (1940)

Cuatro **fotografías documentales**, tres de ellas tomadas entre 1970 y 1973, y una en el año 2000. La primera, *Salvador Allende y Hortensia Bussi* en la toma de mando (1970), contrasta con *Balcón La Moneda bombardeada* (1973), que muestra el violento boquerón del balcón, destruido en septiembre de 1973. A esta fotografía la sigue *La Moneda bombardeada* (1973). La última fotografía fue tomada en el año 2000, cuando la fachada de La Moneda se encontraba en proceso de restauración.

Una gran tela negra la velaba, y el fotógrafo capturó ese momento como un símbolo emblemático. Las cuatro imágenes surgen ante la necesidad de evocar la memoria colectiva a través de un símbolo cívico que une alegrías y dolores.

[Serie Las jaulas](#) (1975)

GUILLERMO NÚÑEZ (1930)

Instalación que formó parte de la exposición titulada *Printuras-exculturas*. La serie *Las jaulas* está constituida por jaulas de pájaros dispuestas a distintas alturas y que contienen diferentes objetos en su interior. Cada una de ellas cita obras de distintos artistas y escritores, conformando un mapa de referencias para reflexionar sobre el abuso de poder y la libertad.

[Serie Cancelados](#) (1977- 1980)

VIRGINIA ERRÁZURIZ (1941)

Conjunto de **gráficas experimentales** que surge sin el afán de elaborar una serie, pero cuyas piezas comparten entre sí la necesidad de denunciar la realidad social del período vinculado con la desaparición forzada de personas a manos de los organismos de inteligencia de la dictadura.

[Calados para marcar fechas y lugares determinados en la ciudad](#) (1978)

LUZ DONOSO (1921-2008)

Obra objetual constituida por matrices de aluminio caladas con formas del cuerpo humano (brazos, manos y torsos), que fueron utilizadas como esténcil para intervenir murallas del espacio público (controlado militarmente), aludiendo a la situación de violencia posterior al golpe militar de 1973.

[Cal, cal viva](#) (1978)

ROSER BRU (1923-2021)

Pintura que se origina a partir del descubrimiento, en 1978, de una fosa común en una mina de cal en Lonquén, cerca de Santiago de Chile, con los restos de 15 campesinos, detenidos, asesinados y desaparecidos por efectivos de la dictadura militar. Se trató de un caso emblemático que tuvo repercusiones a nivel mundial, ya que constituyó una prueba irrefutable de la existencia de detenidos desaparecidos, algo que el gobierno de facto había negado sistemáticamente.

[Sin título](#) (1978)

VALENTINA CRUZ (1938)

Dibujo sobre tela que forma parte de una serie creada durante el período de los años setenta y ochenta, que da cuenta del imaginario de la época, marcada por la violencia, así como también por el deseo de denuncia.

Obrabierta A (1978)

HERNÁN PARADA (1953)

Proyecto artístico en ejecución hasta el presente, dado que hace alusión a la desaparición forzada de Alejandro Parada (1952), hermano mayor del artista, quien fue secuestrado el 30 de julio de 1974 por la dictadura de Pinochet. Por esta razón, es una pieza con un carácter documental de denuncia que no se cerrará hasta conocer el paradero de Alejandro.

Habeas Corpus 1 (1979)

MARIO FONSECA (1948)

Cuadro objeto que forma parte de la serie producida entre 1979 y 1982, en la que el artista trabaja con el autorretrato como estrategia de protección a otros en el contexto de dictadura. Denuncia, asimismo, el peligro de la desaparición de los cuerpos en aquel momento de la historia nacional. Sobre el cuerpo del artista hay dispuestos elementos que curan e infligen lesiones, según el refrán local “poner el parche antes de la herida”.

A Chile (1979-1980)

ELÍAS ADASME (1955)

Registro de **acciones de arte** llevadas a cabo entre diciembre de 1979 y diciembre de 1980 en la ciudad de Santiago, en las que el artista utiliza su cuerpo y el mapa de Chile como analogía para denunciar las torturas a las que estaban siendo sometidos sus compatriotas. A su vez, dispone múltiples signos ligados al territorio para establecer relaciones entre el cuerpo individual y el cuerpo social, el cuerpo sometido y el mapa de Chile. Estas analogías articulan el grabado, el dibujo,

la performance, la calle, lo doméstico y el archivo en una ecuación que denuncia la realidad y busca la subversión desde el arte, poniendo en tensión los conceptos de cuerpo e identidad.

Serie ***La Bandera: Entre cordillera y mar - Intervención a la bandera - Repliegue*** (1979-1987)

VÍCTOR HUGO CODOCEDO (1954-1988)

Conjunto de **acciones de carácter performativo** realizadas a fines de los años setenta y mediados de los ochenta, que trabajan con el emblema patrio como símbolo y soporte en distintos espacios (naturales, privados y urbanos). La poética en esta serie de acciones –aunque cada una de ellas con contenidos y tiempos específicos– trata en su conjunto acerca de la apropiación de un símbolo

en profundo estado de extrañeza y lejanía para muchos, respecto del cual se ha desdibujado la patria, encontrándose errante en el contexto de la dictadura militar.

Una milla de cruces sobre el pavimento (1979)

LOTTY ROSENFELD (1943-2020)

Registro audiovisual de la acción de arte, que consistió en trazar una línea perpendicular en las líneas discontinuas del pavimento de distintas calles del mundo. Este gesto propone la manipulación de la señalética vial en distintas calles del mundo para propiciar la reflexión sobre los códigos del poder e interrogar tales mandatos, hacerlos conscientes, resignificarlos y, de esta forma, poner en tensión la naturalización de las órdenes.

Colectivo Acciones de Arte (C.A.D.A)

Integrado por FERNANDO BALCELLS (1950), JUAN CASTILLO (1952), DIAMELA ELTIT (1949), LOTTY ROSENFELD (1943) y RAÚL ZURITA (1950)

Documental sobre este grupo artístico interdisciplinario que muestra sus diversas acciones de arte desarrolladas entre 1979 y 1983. El filme busca dar cuenta del propósito de este colectivo artístico de poner en marcha una nueva propuesta estética en el país, en un intento por reformular los circuitos artísticos bajo la dictadura de Pinochet.

Bandera chilena (ca. 1980)

JOSÉ BALMES (1927-2016)

Cuadro objeto compuesto por una bandera tricolor pintada y manchada, adherida con clavos y tachuelas sobre un soporte. La obra opera como presentación de un país que se encontraba bajo la sujeción de un proceso dictatorial.

Te devuelvo tu imagen (1981)

JUAN CASTILLO (1952)

Instalación conformada por 21 hojas de papel impresas con serigrafía, las que en conjunto forman una fotografía intervenida con un texto. La obra es parte de una serie de acciones realizadas durante 1981 por el artista en la ruta Santiago-Antofagasta. En este caso, se trata del registro de una acción efectuada cerca de la carretera Panamericana, a la altura de la ciudad de Vallenar, capital de la provincia de Huasco, en la Región de Atacama.

Tunquén, muerte y resurrección (1981)

CECILIA VICUÑA (1948)

Registros de una performance realizada en 1981 en la playa de Tunquén, en la zona central de Chile. La artista recolecta un conjunto de ramas secas y deslavadas por efecto de la erosión, que encontró diseminadas en la playa, y que le remitieron a la imagen de huesos humanos y, por asociación, a la figura de restos de detenidos desaparecidos. Con estos elementos realizó un ritual de redención o resurrección.

Intervenciones urbanas de la serie **Estudios sobre la felicidad** (1981)

ALFREDO JAAR (1956)

Proyecto artístico desarrollado en Santiago entre los años 1979 y 1981, compuesto por siete etapas desarrolladas en diversos formatos, como entrevistas, videos, performances, intervenciones urbanas y fotografías que elaboran un cuerpo de investigación que planifica, imagina y registra la felicidad como problema desde la pregunta: ¿es usted feliz?

La manzana de Adán

(1982-1987)

PAZ ERRÁZURIZ (1944)

Serie fotográfica que retrata a trabajadoras sexuales en los salones, piezas y pasillos de los prostíbulos travestis de Santiago y Talca, en un ejercicio de intimidad cuya intención es visibilizar personas, oficios y maneras de vida, muchas veces invisibilizadas o estigmatizadas por la sociedad.

Humanizar (1983)

GRACIA BARRIOS

(1927-2020)

Dibujo sobre tela que representa a un grupo de personas de cuerpo completo. En la parte superior izquierda, transversalmente, tiene escrito en rojo «Humano», y en la parte derecha central en diagonal, escrito con rojo, «Humanizar». La obra de la artista durante este período estuvo marcada por la construcción de imágenes que denunciaban la represión vivida en el país.

Tricolor (un espacio ganado) (1983)GLORIA CAMIRUAGA
(1941-2006)

Videoarte que presenta, en su mayoría con cámara fija, el registro de asociación libre con los tres colores de la bandera chilena. Reserva el blanco para las mujeres, aludiendo a los espacios vacíos en el arte como metáfora de un lugar por conquistar, mientras que a los hombres los ordena arbitrariamente entre el rojo y el azul.

La lección de anatomía

(1983)

ARTURO DUCLÓS (1959)

Instalación que cita la pintura emblemática del mismo nombre, creada el año 1632 por Rembrandt, pero configurada por un conjunto de huesos humanos intervenidos con los colores y la estrella de la bandera de Chile sobre una toalla blanca.

Juana Barrientos Novoa,
Pintura aerpostal n° 3

(1984)

EUGENIO DITTBORN (1943)

Las *Pinturas aerpostales* corresponden a un formato creado por el artista para hacer pasar una pintura como una carta. Estas viajan a través de la red internacional de correos y, una vez llegadas a sus destinos, se exhiben como pinturas. Al ser desplegadas y puestas en un museo o galería, exhiben sus pliegues y sobres, con sus respectivos sellos postales, como huellas de su recorrido. Consisten en

una **serie de obras gráficas** que el artista creó en plena dictadura para comunicar y enviar su obra fuera del país sorteando los controles gubernamentales. Las piezas se componen de 16 pliegues, donde aparecen imágenes fotoserografiadas recuperadas de revistas, noticias de periódicos, libros y bocetos.

La conquista de América (1989)

LAS YEGUAS DEL APOCALIPSIS (1987-1993)

Integrado por FRANCISCO CASAS (1959) y PEDRO LEMEBEL (1952-2015)

Acción de arte realizada el 12 de octubre de 1989, en la sede de la Comisión de Derechos Humanos de Santiago de Chile, con una cita a la cueca sola –danza protesta creada por el grupo folclórico de la Agrupación de Familiares de Detenidos Desaparecidos para denunciar las violaciones a los derechos humanos que se cometían en Chile durante la dictadura–. En esa ocasión, los artistas aparecieron

con el torso descubierto, pantalones negros y pies descalzos bailando una cueca sin música sobre el dibujo de un mapa de América Latina, cubierto con vidrios rotos de botellas de Coca-Cola.

La sangre, el río y el cuerpo

(1990)

JANET TORO (1963)

Performance realizada en el río Mapocho, donde la artista realizó un ejercicio de paralelo entre su cuerpo y el territorio, entre la sangre y el río, invocando desde el agua, como principio vital, todo su poder de revelación del cuerpo. De esta manera buscaba interpelar el período histórico comprendido entre la dictadura y la vuelta a la democracia, lleno de pactos de silencio, la Ley de Amnistía y la impunidad respecto a la violación de los derechos humanos. La obra transita

por los conceptos de flujo, agua, sangre, muerte, memoria y cuerpo, al tenderse la artista desnuda sobre un lienzo y manchar otro con sangre de animales del matadero.

Why Wait? (¿Por qué esperar?)

(1991)

CATALINA PARRA (1940)

Serie de collages elaborados con imágenes contrapuestas de periódicos y revistas que son articuladas con eslóganes publicitarios para producir nuevos sentidos. En este conjunto de obras, la artista aborda la pobreza, la guerra, el hambre, la tortura y la censura, utilizando como estrategia el hilvanar y coser, remitiendo este acto de suturar al mito indígena del imbunche, que consiste en coser los orificios de un ser vivo para evitar que el mal se escape.

Historia de cenizas

(1999)

NURY GONZÁLEZ (1960)

Instalación que utiliza la fibra, el tejido, la trama y el bordado para trasladar al espectador al espacio doméstico, en una búsqueda simbólica por vincular su pasado personal inmediato y la desazón con una orfandad vinculada a la falta de historia.

Si vas para Chile (1999)

BRUNA TRUFFA (1963) y
RODRIGO CABEZAS (1961)

Exposición realizada por esta dupla de artistas, compuesta por pinturas, objetos y textiles, que abordó el tema de la cultura del consumo bajo una mezcla de estética kitsch y de cultura popular chilena. La muestra está concebida bajo un estilo pop-art, lleno de humor crítico, que ironiza sobre la influencia estadounidense en nuestra cultura, reflejada en la proliferación de grandes centros comerciales y la ilusión de un auge económico coronado por la frase: “Chile, jaguar de Latinoamérica”.

The New Ideal Line (Opala)

(2001)
MARIO NAVARRO (1970)

Instalación que aborda como ícono el automóvil Chevrolet, modelo Opala, que fue utilizado por parte de organismos de seguridad dentro de algunos países sudamericanos, y que luego fue insertado dentro de los espacios de circulación urbana como taxi o automóvil de alquiler.

Prototipo para una vida mejor (2004)

PABLO RIVERA (1961)

Intervención efímera en el espacio público de una vieja camioneta Volkswagen, en cuyo interior fueron plantados un árbol, pasto y un pequeño huerto. El vehículo recorre Santiago cruzándolo transversalmente, y va dialogando con la ciudad, dando cuenta de las estratificaciones y diferencias políticas y económicas de su paisaje social.

Tanqueta con campo de batalla melancólico

(2005-2006)
EUGENIO TÉLLEZ (1939)

Instalación que tiene como figura central la escultura de una tanqueta. De esta forma, busca interpelar la épica con la que se representa la guerra, las armas y la tecnología para estos fines y que, por sobre todo, da cuenta del deseo de control, dominio y violencia de los seres humanos.

Máquina Cóndor (2006)

DEMIAN SCHOPF (1975)

Instalación que funciona a partir de un programa de software que realiza búsquedas en internet y se sirve de estas para generar textos basados en variaciones que se producen en los sitios web de los principales periódicos de la prensa internacional. El programa examina noticias relativas a la guerra y la economía, y utiliza esta materia prima, siempre cambiante, para activar un motor de escritura.

No tiene nombre (2007)

CARLOS ALTAMIRANO (1954)

Escultura monumental de un fragmento de anteojos roto que remite, por su forma, a los anteojos utilizados por el Presidente Salvador Allende. La obra es una suerte de vestigio de un acto violento que hace reverberar la historia reciente de Chile.

Derecho de gentes (2007)

VOLUSPA JARPA (1971)

Instalación que exhibe documentos, tales como facsímiles de manuscritos, impresos y notas jurídicas de Andrés Bello y de las constituciones de Chile, que se ponen en contraposición con los informes de la CIA (Agencia de Inteligencia estadounidense) sobre la Constitución de 1980, evidenciando de este modo la intervención extranjera en su formulación. Al utilizar archivos de la organización de procesos sociales, políticos y técnicos, se propone la

correlación de documentos históricos y materialidades, indagando así en la tensión que surge entre las nociones de república, soberanía y colonialidad, materializada en documentos contrapuestos que establecen una crítica de las nociones de archivo.

Chile amasa su pan (2008)

NATASCHA DE CORTILLAS
(1967)

Proyecto artístico que comienza el año 2008 y continúa hasta la actualidad. Se trata de un cuerpo de obra que indaga sobre la poética del ejercicio culinario en intervenciones públicas con acciones performáticas e instalaciones que se soportan en el uso de fotografías, videos y archivos. Surge aquí el acto de amasar como la comunión de diversos ingredientes en resistencia a las necesidades masivas del consumo alimenticio.

Las montañas de Anta

(2009-2017)
INGRID WILDI MERINO (1963)

Fotografía en caja de luz que forma parte de la investigación sobre la producción minero-metalúrgica que se realiza en las cercanías de la mina Collahuasi al norte de Chile, antigua zona de cementerios incas. La obra cuestiona la historia de Chile y el uso de los territorios para la productividad económica en relación con el desarrollo tecnológico. A través de esta imagen de gran formato se hace evidente el paisaje minero, dando a conocer un sistema de transferencias entre la historia chilena del cobre colonial y moderna.

Restauración III (2010)

PILAR QUINTEROS (1988)

Intervención en el espacio público, específicamente en el centro de Santiago, que interpela el auge de proyectos inmobiliarios que han modificado los cascos históricos de la ciudad, dado el abandono de la arquitectura tradicional del sector. La artista reconstruye en cartón blanco la balastrada de una casa del sector, material frágil a las inclemencias del clima, y sitúa la poética de un barrio destinado a desaparecer y perder su memoria.

Un millón de empleos (2012)

CAMILA RAMÍREZ GAJARDO
(1988)

Videoinstalación que interpela la idea de productividad y trabajo versus los constructos culturales relacionados con el fracaso y el éxito, con lo eficiente y lo ineficiente. En esta obra, la artista concibe las relaciones entre cuerpo y objetos más allá de sus propiedades físicas y funcionales, ampliando su comprensión para verlos como elementos ideológicos que modelan la circulación y los espacios, y que son una manifestación del poder, pero también un potenciador de nuevas posibilidades.

Proyecto ADN I (2012)MÁXIMO CORVALÁN-
PINCHEIRA (1973)

Instalación de 33 fuentes escultóricas realizadas con resina, huesos, tubos fluorescentes y circuitos eléctricos. Cada pieza actúa como un fragmento desprendido de la cadena del ADN, haciendo una cita al proceso de exámenes de ADN nuclear que se comenzó a implementar a partir del 2001 en Chile para poder reconocer detenidos desaparecidos en la dictadura militar.

Misión cumplida (2013)

CLAUDIO CORREA (1972)

Instalación compuesta por recreaciones fotográficas y escultóricas de medallas en cera, acuñadas durante la dictadura de Pinochet (1973-1990) para galardonar actos de represión política. Actualmente, estas medallas son pruebas de violación a los derechos humanos. La tensión entre lo institucional y lo delictual devela la paradoja entre lo perceptible del imaginario de los objetos y lo oculto de su significado.

Contenciones (2013)

PAULA URIZAR (1991)

Escultura de pilar de hormigón en bruto con dos caras cubiertas de madera y dos caras de concreto a la vista. Sobre una de estas, a la altura de 1.60 m, se encuentra incrustada y sostenida, por dos prensas sargento y trozos de madera, la Constitución Política de la República de Chile de 1980.

Topografías del desastre II

(2016)

JOSÉ PEMJEAN (1980)

Fotografía digital que forma parte de un trabajo de investigación visual que evidencia la sobreexplotación de zonas costeras, urbanas y rurales de la Región de Valparaíso. El litoral sur de Concón, al igual que gran parte de la costa de la región, sufre las consecuencias de un turismo inmobiliario descontrolado. En la zona costera, el suelo ha pasado a ser un bien transable de gran valor, donde la especulación de corredores de propiedades e inmobiliarias ha transformado algunos terrenos en zonas de inversión.

[La sábana](#) (2017)

NICOLÁS FRANCO (1973)

Pintura experimental de gran formato creada con copias de documentos de la Vicaría de la Solidaridad que datan de 1976. Estas corresponden a bases de datos realizadas a mano para investigar violaciones a los derechos humanos realizadas por agentes de seguridad de la dictadura militar. Mediante un gesto pictórico, las copias de archivos son unidas e intervenidas con fotografías, acrílicos, tintas y procesos químicos en una exploración de fenómenos asociados a los conceptos de archivo, ausencia, trauma, erosión y memoria.

[Werken](#) (2017)

BERNARDO OYARZÚN (1963)

Instalación conformada por mil máscaras rituales mapuche, llamadas *kollong*, y un letrero pasamensajes de led por donde pasan de forma continua 6.906 apellidos mapuche supervivientes. Los *werken* cubren amplios territorios para difundir avisos importantes entre las comunidades. Los letreros pasamensajes actúan, en parte, como ellos, llevando palabras apresuradamente, repitiéndolas para que no desfallezcan.

[La Fábrica, obsolescencia](#)[de un oficio](#) (2017-2020)

CONSTANZA URRUTIA (1979)

Proyecto artístico que aborda desde el archivo visual y el arte textil contemporáneo la historia de las principales fábricas textiles nacionales y sus vínculos con el período histórico y político vivido en los años setenta, el gobierno de la Unidad Popular y el golpe de Estado. Específicamente, la Textil Yarur, Sumar y Progreso, fueron ejemplos de organización sindical, estatización y lucha social que fueron interrumpidos drásticamente con el sistema económico instalado en dictadura.

[Welu kumplipe](#) (2018)

SEBASTIÁN CALFUQUEO (1991)

Instalación que cita el cortometraje documental del cineasta Raúl Ruiz “Ahora te vamos a llamar hermano” (1971), filmado en el contexto del gobierno de la Unidad Popular y la promulgación de la ley indígena del mismo año. La pieza es una reinterpretación del discurso original pero en la voz del artista en mapuzugun, apoyado en la frase “*Welu kumplipe*” (“Que nos cumpla”), escrita con letras hechas de tierra. La frase alude a la demanda histórica hecha al presidente de la época, Salvador Allende.

La reinención del territorio

(2019)

ALICIA VILLARREAL (1957)

Proyecto artístico que sitúa la escuela como lugar estratégico donde se modelan visiones de mundo. La obra recoge el testimonio sobre los incendios de especies nativas, muchas de ellas milenarias, ocurridos en las reservas China Muerta (Región de la Araucanía) en 2015 y en Los Ruiles (Región del Maule) en 2017, para desde la experimentación generar reflexiones sobre problemáticas tales como la especulación territorial, la depredación forestal, la crisis del agua y el cambio climático.

Nuevas guerras / vieja**propaganda** (2019)

NICOLÁS BRICEÑO (1982)

Impresión 3D sobre bastidor de madera que pone en tensión la relación entre la pintura y los nuevos medios. La obra se vale de la automatización y el uso de una materialidad industrial para interrogar la banalidad implícita en el proceso de producción de imágenes en un régimen de saturación visual, así como cuestiona el rol ideológico de los dispositivos y plataformas que las hacen circular.

Monocultivos**(Pinus radiata)** (2020)

RODRIGO ARTEAGA (1980)

Obra compuesta a base de papel quemado manualmente, que forma parte de una serie que presenta las dos especies de árboles que conforman la industria forestal chilena: *Pinus radiata* y *Eucalyptus globulus*. La pieza propone una relación de estas dos especies con los incendios forestales que afectaron con fuerza al país en 2017, pero que siguen ocurriendo todos los años.

Yo vi a un hombre andar de cabeza (2021)

ADOLFO MARTÍNEZ (1976)

Instalación de una máquina autómatas que escribe, dibuja y garabatea sobre el muro de un museo y sobre la superficie de madera perteneciente a los tableros de una antigua casa prefabricada. La obra cita la existencia de zonas vitales que aún sobreviven y cautelan el lugar de lo humano en la cultura popular, resistiendo contra la globalización de la cultura.

Recomposición familiar

(2021)

PAULA COÑOEPAN (1993)

Instalación que da cuenta de una escena hogareña: un mueble de estar con un mantel blanco tejido y tres tablets con animaciones de fotografías familiares que reconstruyen rostros ausentes. La obra expone el tema de la censura dentro de los ámbitos familiares.

Ejercicios de aridez (2021)

CELESTE ROJAS MUJICA

(1987)

Plataforma virtual

que articula diversas exploraciones artísticas sobre el mensaje anónimo recibido el año 2011 por una mujer que forma parte de una organización que agrupa a familiares de víctimas de la dictadura en Calama, Chile. El mensaje contenía la imagen de un gigantesco cuchillo corvo dibujado con cal sobre el suelo del desierto de Atacama. Esta web contiene la investigación sobre este enigmático corvo.

CINE

Selección de piezas audiovisuales de diversos géneros cinematográficos contenidas en **Ondamedia: Colección memoria y derechos humanos**, plataforma en línea de cine chileno del Ministerio de las Culturas, las Artes y el Patrimonio (Mincap). Es un servicio gratuito que ofrece contenidos para todo público. De esta oferta, se destacan los siguientes títulos ordenados de forma cronológica:

[La batalla de Chile I, II, III](#) (13+)

PATRICIO GUZMÁN (1941)

[- La batalla de Chile I.](#)

[La insurrección de la burguesía](#)
(1975)

[- La batalla de Chile II.](#)

[El golpe de Estado](#) (1976)

[- La batalla de Chile III.](#)

[El poder popular](#) (1979)

Trilogía documental que es un testimonio fílmico del clima político y social en los meses previos al golpe de Estado en Chile, ocurrido el 11 de septiembre de 1973.

[Caluga o menta](#) (1990) (14+)

GONZALO JUSTINIANO (1955)

Largometraje de ficción que relata la historia de “el Niki”, un joven que vive en una zona periférica santiaguina. Las pocas expectativas de futuro lo empujan a buscar la sobrevivencia a través de las drogas y la delincuencia.

[El astuto mono Pinochet contra la moneda de los cerdos](#) (2004) (14+)

BETTINA PERUT (1970) E
IVÁN OSNOVIKOFF (1966)

Documental que aborda la historia del golpe de Estado, desde la perspectiva de aquellos chilenos y chilenas que nacieron con posterioridad a este acontecimiento histórico. Se trata de una narración fragmentada en la que se alternan en forma permanente una decena de puestas en escena, creadas y protagonizadas por niños y jóvenes chilenos de orígenes socioculturales y políticos diversos.

Nostalgia de la luz (2010) (13+)

PATRICIO GUZMÁN (1941)

Documental que muestra el trabajo de astrónomos que observan las estrellas y confines del universo en el desierto de Atacama. Es también este el lugar donde la sequedad conserva intactos los restos humanos. Mientras los astrónomos escrutan las galaxias en busca de una posible vida extraterrestre, al pie de los observatorios un grupo de mujeres continúa removiendo piedras tras cuarenta años en busca de sus familiares desaparecidos.

El botón de nácar

(2015) (13+)

PATRICIO GUZMÁN (1941)

Documental que desliza una crítica social y traza un paralelismo entre los miles de desaparecidos durante la dictadura de Pinochet y el exterminio étnico de los kawésqar, yagán y selknam en la Patagonia durante el siglo XIX. El agua, la frontera más larga de Chile, contiene también el secreto de un botón misterioso encontrado en su lecho. Aquí están las voces de los indígenas de la Patagonia, de los primeros navegantes ingleses y también de los presos.

29 de noviembre (2016) (14+)

CARLA TORO Y MAURICIO VILLARROEL

Documental sobre Jorge Müller y Carmen Bueno, cineastas que formaron parte del auge que tuvo el cine durante la década de 1970. El 29 de noviembre de 1974 fueron detenidos por agentes del Estado chileno y aún se desconoce su paradero. En honor a ellos se conmemora el día del cine chileno.

La cordillera de los sueños

(2019) (14+)

PATRICIO GUZMÁN (1941)

Documental que aborda las montañas de los Andes como columna vertebral de Chile que revela su historia pasada y reciente. Una geografía que se instala como metáfora cartográfica de un país que se desarrolla en una superficie de contrastes: montes y sierra, nieve y hierbas salvajes, un extremo sur lluvioso y un norte árido. Es esta película una investigación histórica, un ensayo cinematográfico y una introspección íntima y colectiva sobre nuestro país.

Rupturas culturales en dictadura (2021) (TE)

Centro para la Humanidades
Universidad Diego Portales

Serie que documenta a actores claves de la cultura chilena. Su enfoque busca proponer recorridos por el mapa cultural no oficialista de los años de dictadura, reconociendo la especificidad de cada uno de sus territorios, al mismo tiempo que señala sus conexiones.

La mirada incendiada (2021) (14+)

TATIANA GAVIOLA (1956)

Largometraje de **ficción** que relata los últimos meses de vida de Rodrigo Rojas de Negri, quien fue quemado junto a Carmen Gloria Quintana en 1986 por una patrulla militar, tras participar en una protesta nacional contra la dictadura de Pinochet.

1976 (2022) (14+)

MANUELA MARTELLI (1983)

Largometraje de **ficción** basado en la historia familiar de la directora, que muestra la manera en que se presenta el contexto político de la dictadura militar en Chile en un domicilio burgués.

II. ALGUNOS CONCEPTOS PARA REFORZAR

* Centro de Documentación Museo de la Memoria y los Derechos Humanos.

Perteneciente al Museo de la Memoria y los Derechos Humanos, resguarda, difunde y promueve el acceso a la información del período 1973-1990, contenida en colecciones de documentos, archivos textuales, fotográficos, iconográficos, sonoros, audiovisuales y de objetos.

* Último discurso de Salvador Allende. Texto y audio del discurso que el presidente Salvador Allende pronunció en radio Magallanes el 11 de septiembre de 1973, minutos antes de que el Palacio de La Moneda fuera bombardeado.

* Segundo Plan Nacional de Derechos Humanos.

Segunda versión del Plan Nacional de Derechos Humanos (2022-2025), elaborado por la Subsecretaría de Derechos Humanos.

* Derechos de los niños.

Video didáctico elaborado por *Curiosamente, ciencia y cultura*, que nos relata brevemente la historia de estos derechos, cuáles son y por qué son importantes.

* Convención sobre los derechos del niño. Tratado internacional aprobado el 20 de noviembre de 1989 por la Asamblea General de Naciones Unidas. Estipulados en 54 artículos, se reconoce

en estos que los niños (seres humanos menores de 18 años) son individuos con derecho de pleno desarrollo físico, mental y social, y con derecho a expresar libremente sus opiniones. Además, la Convención es también un modelo para la salud, la supervivencia y el progreso de toda la sociedad humana.

* Convención sobre la eliminación de todas las formas de discriminación contra la mujer.

Tratado internacional adoptado en 1979 por la Asamblea General de las Naciones Unidas, que reconoce una serie de derechos de las mujeres. La Convención entró en vigor en 1981, siendo ratificada en Chile en 1990.

* **Declaración Americana sobre los Derechos de los Pueblos Indígenas.**

Documento que se constituye como el instrumento jurídico más importante en temas relativos a pueblos indígenas e interculturalidad. Reconoce derechos individuales y colectivos de estos pueblos, así como obligaciones de los Estados americanos para con estos. Esta declaración fue adoptada por la OEA en 2016, siendo Chile uno de los países que participó de forma activa en su formulación.

* **Declaración de las Naciones Unidas sobre los Derechos de los Pueblos Indígenas.**

Documento que establece un marco universal de estándares mínimos para la dignidad, bienestar y derechos de los pueblos indígenas del mundo. La Declaración aborda, entre otras temáticas, los derechos individuales y colectivos, incluyendo aspectos referentes a la identidad cultural, la educación, el empleo y el idioma. Asimismo, condena la discriminación contra los pueblos indígenas, y promueve su plena y efectiva participación en todos los asuntos que les atañen. De igual manera, garantiza su derecho a la diferencia

y al logro de sus propias prioridades en cuanto al desarrollo económico, social y cultural. Además, estimula explícitamente las relaciones de cooperación entre los Estados y los pueblos indígenas.

* **Democracia en Chile.**

Espacio elaborado por la web *Chile para niños*, donde aparecen definiciones, referencias y actividades vinculadas al concepto de democracia.

* **Caja de herramientas para la educación artística.**

Publicación del Departamento de Educación del Mincap que aborda distintas aristas en materia de

educación artística y cultural, brindando herramientas metodológicas y conceptuales a docentes y actores relevantes para avanzar en una educación que sea un aporte al desarrollo pleno de las personas.

* **Enfoques transversales para una educación artística transformadora.**

Publicación del Departamento de Educación del Mincap que trata sobre tres enfoques transversales fundamentales: de derechos, intercultural y de género. El texto busca impulsar la comprensión, el cuestionamiento y la transformación de posiciones hegemónicas como el adultocentrismo,

el etnocentrismo y el androcentrismo, para propiciar los cambios educativos que demanda el mundo contemporáneo. Propone, además, la elaboración de un cuaderno de viaje, el cual es una herramienta de reflexión y reconstrucción de los temas que trabaja el texto.

* **Educación para la Ciudadanía Mundial en América Latina y el Caribe: Hacia un mundo sin muros: educación para la ciudadanía mundial en el ODS4 - Agenda E2030.**

Documento UNESCO que sintetiza la Reunión Regional para América Latina y el Caribe de la

Red de Educación para la Ciudadanía Mundial, realizada en octubre de 2017 en Santiago de Chile.

* **La participación vista por los niños.** Video elaborado por la Red Andaluza contra la Pobreza y la Exclusión, en el que se trata el tema de la participación desde el punto de vista de niños y niñas.

* **12 claves para fortalecer la educación ciudadana en Chile.** Publicación elaborada por el Programa de las Naciones Unidas para el Desarrollo en Chile (PNUD-Chile) y la Oficina Regional de Educación para América Latina y el Caribe (OREALC/UNESCO Santiago). Destinada

a responsables de generar políticas, directivos escolares, docentes, estudiantes, padres y apoderados, es un conjunto de claves para el fortalecimiento de la educación ciudadana.

* **Mapoteca.** Galería que despliega algunos de los diversos trabajos gráficos que el colectivo Iconoclasistas ha realizado durante sus años de trabajo.

* **Este NO Es un Atlas, Documental sobre contracartografías.** Cortometraje documental realizado por el colectivo Orangotango, que trata sobre las ideas de mapa, cartografía y contracartografía en el

mundo contemporáneo, y de cómo estas producen formas de arte situado.

* **Walkscapes. El andar como práctica estética.**

Libro de Francesco Careri, en el que se narra la percepción del paisaje a partir del acto de caminar. El autor desarrolla un relato lleno de contenidos, conceptos y derivas históricas desde los inicios de esta práctica en el nomadismo primitivo hasta cómo lo abordaron algunas de las principales corrientes estéticas del siglo XX.

III. MÁS DIDÁCTICAS PARA TRABAJAR CON NIÑOS, NIÑAS Y JÓVENES

Sobre cartografías:

* El mapa de las cosas

queridas. Actividad propuesta por la plataforma web *Chile para niños*, que invita a hacer un mapa de la ciudad de cada niña y niño, pero también, sobre los recuerdos que la hacen especial para cada persona.

* Iconoclasistas Cuadernillo

escolar. Guía que compendia principios básicos, ideas y recomendaciones para trabajar mapeos colectivos en espacios educativos.

* Sobre unos y otros mapas.

Video tutorial del colectivo Orangotango que introduce rápida y fácilmente el tema de cartografía crítica y los procesos de mapeo colectivo.

* Atlas de justicia

ambiental. Mapa interactivo *online*, un trabajo en proceso que documenta conflictos sociales y recolecta historias de lucha de distintas comunidades por la justicia ambiental alrededor del mundo.

Sobre derechos:

* **Los derechos humanos.**

Definiciones, referencias y actividades elaboradas por el sitio web *Chile para niños* de la Biblioteca Nacional sobre los derechos humanos. Aquí es posible encontrar la definición de derechos del niño y democracia, además de referencias al Museo de la Memoria, a la Vicaría de la Solidaridad y varias actividades.

* **Practicando la ciudadanía.**

Definiciones, hitos y actividades elaboradas por el sitio web *Chile para niños* de la Biblioteca Nacional sobre cómo se ha ejercido la ciudadanía en Chile. Desarrolla el concepto de ciudadanía y construye un relato sobre las votaciones, la Constitución de Chile, el Congreso Nacional, la Proclama de Independencia, e invita a la actividad: un cabildo de niñas y niños.

* **El cuaderno de la**

memoria. Actividad del sitio web *Chile para niños* de la Biblioteca Nacional que trabaja con los tesoros que guardamos en la memoria y el corazón.

* **Derechos de infancia, autonomía progresiva.**

Video elaborado por el Consejo Nacional de Infancia en el que se aborda el derecho a la autonomía progresiva, capacidad de los niños, niñas y jóvenes de ejercer sus derechos en la medida que van creciendo y desarrollándose.

Sobre Colección

Educación Artística

La **Colección de Educación Artística** es producida por el Departamento de Educación y Formación en Artes y Cultura del Mincap. Desarrolla contenidos y herramientas didácticas destinados al sistema educativo formal y no formal, junto con promover el vínculo entre ambos, resaltando el rol central de las artes en los procesos de aprendizaje, entendiéndolo como activador del pensamiento crítico, la creatividad, las habilidades socioafectivas y la sensibilidad estética. Te proponemos revisar:

* **Línea Cuadernos Pedagógicos:**

Dirigida al sistema formal de educación, busca promover el trabajo interdisciplinario en las escuelas a través de figuras y temáticas artísticas emblemáticas que forman parte del patrimonio cultural del país. Cada cuaderno pone en relieve aspectos narrativo-biográficos, histórico-culturales y artísticos del tema tratado, a partir de los cuales se despliegan proyectos didácticos acorde con las bases curriculares vigentes, para ser trabajadas articuladamente desde distintas asignaturas, tanto artísticas como no artísticas.

A continuación, se presentan algunos libros de esta línea y los proyectos sugeridos de implementar:

- ▶ **El potencial educativo de la fotografía**
- ▶ **Arte contemporáneo en Chile**
- ▶ **Patricio Guzmán, cine documental y memoria**

EL POTENCIAL EDUCATIVO DE LA FOTOGRAFÍA

UNIDAD Unidad 1. El mundo a través de la fotografía

NIVEL 4° Básico

ASIGNATURAS Artes Visuales y Tecnología

ARTES VISUALES

TIEMPO APROXIMADO Tres clases de dos horas pedagógicas cada una

OBJETIVOS DE APRENDIZAJE (OA)

- ▶ Expresar y crear visualmente: crear trabajos de arte a partir de experiencias, intereses y temas del entorno natural, cultural y artístico, demostrando manejo de:
 - ▶ [...] herramientas[...]tecnológicas (cámara fotográfica, entre otras);
 - ▶ procedimientos de [...] fotografía, entre otros.
- ▶ Apreciar y responder frente al arte: describir sus observaciones de obras de arte y objetos, usando elementos del lenguaje visual y para expresar lo que sienten y piensan.

OBJETIVOS CLASE 1

- ▶ Observar y analizar imágenes de personas, lugares y objetos, a partir de los elementos del lenguaje fotográfico.
- ▶ Apreciar el mensaje que transmiten las imágenes y su valor como patrimonio cultural.

OBJETIVOS CLASE 2

- ▶ Observar en su entorno aspectos significativos de la realidad para sí mismos(as).
- ▶ Valorar y seleccionar un aspecto de su entorno, utilizando elementos del lenguaje fotográfico.

OBJETIVOS CLASE 3

- ▶ Componer una fotografía que dé cuenta de relaciones afectivas significativas para sí mismos(as).
- ▶ Reflexionar y valorar la diversidad de puntos de vista que reflejan las imágenes.

EL POTENCIAL EDUCATIVO DE LA FOTOGRAFÍA

UNIDAD Unidad 1. El mundo a través de la fotografía

NIVEL 4° Básico

ASIGNATURAS Artes Visuales y Tecnología

TECNOLOGÍA

TIEMPO APROXIMADO Tres clases de dos horas pedagógicas cada una

OBJETIVOS DE APRENDIZAJE (OA)

- ▶ Tecnologías de la información y la Comunicación:
Usar software para organizar y comunicar ideas e información con diferentes propósitos, mediante:
 - ▶ programas y textos, entre otros [...]

OBJETIVOS CLASE 1

- ▶ Conocer el programa Power Point y utilizarlo adecuadamente para incorporar imágenes y textos a una presentación.
- ▶ Apreciar el mensaje que transmiten las imágenes y su valor como patrimonio cultural.

OBJETIVOS CLASE 2

- ▶ Utilizar el programa Power Point para presentar imágenes acompañadas del texto adecuado.
- ▶ Apreciar el valor de las imágenes seleccionadas y transmitirlo a otros.

OBJETIVOS CLASE 3

- ▶ Utilizar el programa Power Point para realizar una presentación de fotografías de acuerdo con objetivos propios.
- ▶ Reflexionar y valorar la diversidad de puntos de vista que reflejan las imágenes presentadas.

EL POTENCIAL EDUCATIVO DE LA FOTOGRAFÍA

UNIDAD Unidad 4. Quiero cambiar la imagen de mi mundo

NIVEL 4° Medio

ASIGNATURAS Artes Visuales e Historia, Geografía y Ciencias Sociales

ARTES VISUALES

TIEMPO APROXIMADO Tres clases de dos horas pedagógicas cada una

OBJETIVOS DE APRENDIZAJE (OA)

- ▶ Percibir, experimentar y expresarse con imágenes visuales, por medio de, por ejemplo, la gráfica, la fotografía, el video, sistemas computacionales, etc.
- ▶ Pensar críticamente y reflexionar sobre las relaciones arte-cultura-tecnología, a partir de obras significativas del patrimonio artístico nacional, latinoamericano y universal, considerando movimientos relevantes, premios nacionales y grandes maestros.

OBJETIVOS CLASE 1

- ▶ Analizar fotografías de la historia universal chilena.
- ▶ Apreciar fotografías para desarrollar un sentido crítico respecto del mensaje a comunicar y la forma en que lo hacen.

OBJETIVOS CLASE 2

- ▶ Percibir y experimentar el mundo a través de la fotografía y proponer una mirada crítica sobre las relaciones entre arte, cultura y tecnología.
- ▶ Expresar, mediante la realización de fotografías, una mirada propia del mundo en el que se desenvuelven cotidianamente, considerando tanto el contexto local como el global.

OBJETIVOS CLASE 3

- ▶ Realizar una exposición fotográfica para expresar una mirada propia del mundo en el que viven y de cómo les gustaría que fuera.
- ▶ Valorar el trabajo del fotógrafo o fotógrafa documental como profesional ético y testigo crítico de su entorno.

EL POTENCIAL EDUCATIVO DE LA FOTOGRAFÍA

UNIDAD Unidad 4. Quiero cambiar la imagen de mi mundo

NIVEL 4° Medio

ASIGNATURAS Artes Visuales e Historia, Geografía y Ciencias Sociales

HISTORIA, GEOGRAFÍA Y CIENCIAS SOCIALES

TIEMPO APROXIMADO Cuatro clases de dos horas pedagógicas cada una

OBJETIVOS DE APRENDIZAJE (OA)

- ▶ Asumirse como miembros de una sociedad donde todos somos responsables de su bienestar.
- ▶ Indagar problemas de la sociedad contemporánea, considerando las escalas global, nacional, regional y local, y la diversidad de visiones sobre estas.

OBJETIVOS CLASE 1

- ▶ Identificar distintos problemas presentes a nivel local, nacional y global que afectan su vida cotidiana.
- ▶ Definir un tema de investigación relativo a una problemática identificada.

OBJETIVOS CLASE 2

- ▶ Investigar un tema actual significativo, integrando la escala global, nacional y local, y considerando distintas visiones sobre él.
- ▶ Seleccionar información pertinente para la investigación y sistematizarla.

OBJETIVOS CLASE 3

- ▶ A partir de la investigación en fuentes secundarias, definir fuentes primarias para profundizarla.
- ▶ Utilizar los conocimientos sobre fotografía documental, para complementar y dar una perspectiva original a su investigación.

OBJETIVOS CLASE 4

- ▶ Presentar oralmente su investigación con el apoyo de gráficos, TIC o de cualquier herramienta que aporte a una comunicación eficaz.
- ▶ Evaluar la relevancia de la investigación llevada a cabo para profundizar en problemas actuales significativos y aportar posibles soluciones.

ARTE CONTEMPORÁNEO EN CHILE

UNIDAD Unidad 2. Las preguntas de la memoria

NIVEL 8°básico, adaptable a 7° básico

ASIGNATURAS Lengua y Literatura; Historia, Geografía y Ciencias Sociales; Artes Visuales

LENGUA Y LITERATURA

TIEMPO APROXIMADO Cuatro clases de dos horas pedagógicas por asignatura

UNIDAD 4: NATURALEZA:

A partir de la lectura de diversos textos literarios, se busca que los y las estudiantes exploren las distintas visiones que se tienen de la naturaleza.

OBJETIVOS DE APRENDIZAJE (OA)

- ▶ **LE08 OA 08:** Formular una interpretación de los textos literarios leídos o vistos, que sea coherente con su análisis, considerando: -su experiencia personal y sus conocimientos; -un dilema presentado en el texto y su postura personal acerca del mismo; -la relación de la obra con la visión de mundo y el contexto histórico en el que se ambienta y/o en el que fue creada.

INDICADORES CLASE 1

- ▶ Ofrecen una interpretación del texto leído que aborda temas que van más allá de lo literal o de un mero resumen.
- ▶ Relacionan el texto con sus propias experiencias y dan sentido a un fragmento o al total de la obra.

INDICADORES CLASE 2

- ▶ Explican cómo está presente el contexto histórico en el texto y ejemplifican mediante citas.
- ▶ Explican cómo algunos elementos del contexto histórico influyen en la obra leída.

INDICADORES CLASE 3

- ▶ Plantean su postura frente al dilema que se presenta en el texto y fundamentan con ejemplos de él.

INDICADORES CLASE 4

- ▶ Explican algún aspecto de la obra, considerando el momento histórico en el que se ambienta o fue creada.
- ▶ Ofrecen una interpretación del texto leído que aborda temas que van más allá de lo literal o de un mero resumen.
- ▶ Relacionan el texto con sus propias experiencias y dan sentido a un fragmento o al total de la obra.

ARTE CONTEMPORÁNEO EN CHILE

UNIDAD Unidad 2. Las preguntas de la memoria

NIVEL 8°básico, adaptable a 7° básico

ASIGNATURAS Lengua y Literatura; Historia, Geografía y Ciencias Sociales; Artes Visuales

HISTORIA, GEOGRAFÍA Y CIENCIAS SOCIALES

TIEMPO APROXIMADO Cuatro clases de dos horas pedagógicas por asignatura

UNIDAD 4: SOCIEDAD Y TERRITORIO:

La región en Chile y América. Reconocer los diversos factores que definen una región e identificar los distintos tipos de regiones que pueden configurarse en Chile.

OBJETIVOS DE APRENDIZAJE (OA)

- ▶ **HI08 OA21:** Analizar y evaluar problemas asociados a la región en Chile –como los grados de conexión y de aislamiento (considerando redes de transporte y comunicaciones, acceso a bienes, servicios e información, entre otros), índices demográficos y migración– y su impacto en diversos ámbitos (mercado laboral, servicios de salud, relación campo-ciudad y centro-periferia, entre otros).

INDICADORES CLASE 1

- ▶ Analizan datos de diversas representaciones cartográficas sobre problemáticas asociadas a las regiones de Chile.

INDICADORES CLASE 2

- ▶ Identifican, a partir de situaciones de la vida cotidiana, aspectos positivos y negativos de la región en la que viven, reconociendo sus impactos para las personas.

INDICADORES CLASE 3

- ▶ Identifican, a partir de información demográfica de la región en la que viven, necesidades y requerimientos de la población.

INDICADORES CLASE 4

- ▶ Revisan algunas políticas de descentralización y equidad territorial aplicadas a la región en la que viven, desarrollando un juicio crítico al respecto.

ARTE CONTEMPORÁNEO EN CHILE

UNIDAD	Unidad 2. Las preguntas de la memoria
NIVEL	8°básico, adaptable a 7° básico
ASIGNATURAS	Lengua y Literatura; Historia, Geografía y Ciencias Sociales; Artes Visuales

ARTES VISUALES

TIEMPO APROXIMADO	Cuatro clases de dos horas horas pedagógicas por asignatura
--------------------------	---

UNIDAD 3:

Creación de instalaciones a partir de temas y/o conceptos de interés de los y las estudiantes o propuestos por el o la docente.

OBJETIVOS DE APRENDIZAJE (OA)

- ▶ **AR08 OA03:** Crear trabajos visuales a partir de diferentes desafíos creativos, usando medios de expresión contemporáneos como la instalación.

INDICADORES CLASE 1

- ▶ Describen percepciones, sentimientos e ideas que les genera la observación de diferentes instalaciones.

INDICADORES CLASE 2

- ▶ Seleccionan temas y/o conceptos para el desarrollo de una instalación.
- ▶ Seleccionan medios expresivos, materialidades y elementos del lenguaje visual, considerando el propósito expresivo de su instalación.

INDICADORES CLASE 3

- ▶ Desarrollan ideas originales para la creación de una instalación por medio de bocetos, representaciones tridimensionales, fotografías, textos y TIC.
- ▶ Analizan los procedimientos necesarios para crear su instalación, considerando la distribución espacial, recorridos e interacción con el espectador.

INDICADORES CLASE 4

- ▶ Crean una instalación basada en diversos temas, ideas e intereses personales.
- ▶ Se evidencia en sus instalaciones la expresión de propósitos, sentimientos e ideas personales.
- ▶ Se evidencia en sus instalaciones el uso de medios expresivos, materialidad, lenguaje visual y propósitos expresivos.

ARTE CONTEMPORÁNEO EN CHILE

UNIDAD Unidad 4. La vida social del proyecto artístico

NIVEL 4° medio, adaptable a 3° medio

ASIGNATURAS Educación Ciudadana, Filosofía, Artes Visuales

EDUCACIÓN CIUDADANA

TIEMPO APROXIMADO Cuatro clases de dos horas pedagógicas por asignatura

UNIDAD 2:

Derechos humanos y respeto al otro.

OBJETIVOS DE APRENDIZAJE (OA)

- ▶ **OA5:** Relacionar de manera fundamentada los conceptos de libertad, igualdad y solidaridad, con desafíos y problemas de la democracia como la desigualdad y superación de la pobreza, la equidad de género, la inclusión, la diversidad étnica, cultural y sexual, entre otros.

HABILIDADES Y ACTITUDES CLASE 1

- ▶ **OAA 04:** Pensar con flexibilidad para reelaborar las propias ideas, puntos de vista y creencias.

HABILIDADES Y ACTITUDES CLASE 2

- ▶ **OAH c:** Elaborar interpretaciones y argumentos, basados en fuentes variadas y pertinentes, haciendo uso ético de la información.
- ▶ **OAH G:** Comunicar explicaciones, conclusiones u opiniones fundamentadas, haciendo uso del lenguaje, las normas y convenciones de la disciplina.

HABILIDADES Y ACTITUDES CLASE 3

- ▶ **OAA 18:** Participar asumiendo posturas razonadas en distintos ámbitos: cultural, social, político, medioambiental, entre otros.
- ▶ **OAH e:** Evaluar la validez de las propias interpretaciones sobre acontecimientos, fenómenos y procesos estudiados, a través del diálogo y el uso de fuentes.

HABILIDADES Y ACTITUDES CLASE 4

- ▶ **OAA 09:** Trabajar con responsabilidad y liderazgo en la realización de las tareas colaborativas y en función del logro de metas comunes.
- ▶ **OAA 12:** Aprovechar las herramientas disponibles para aprender y resolver problemas.

ARTE CONTEMPORÁNEO EN CHILE

UNIDAD Unidad 4. La vida social del proyecto artístico

NIVEL 4° medio, adaptable a 3° medio

ASIGNATURAS Educación Ciudadana, Filosofía, Artes Visuales

FILOSOFÍA

TIEMPO APROXIMADO Cuatro clases de dos horas pedagógicas por asignatura

UNIDAD 2:

Problemas relacionados con bioética, género, diversidad sexual, redes sociales y privacidad, inteligencia artificial, entre otros que se estime pertinentes.

OBJETIVOS DE APRENDIZAJE (OA)

- ▶ **OA2:** Formular preguntas filosóficas referidas a la praxis que sean significativas para su vida, considerando teorías éticas fundamentales y conceptos como la justicia, la libertad y la igualdad.
- ▶ **OA3:** Dialogar sobre problemas contemporáneos de la ética y la política, confrontando diversas perspectivas filosóficas y fundamentando visiones personales. Se sugiere problemas relacionados con bioética, género, diversidad sexual, redes sociales y privacidad, inteligencia artificial, entre otros que se estime pertinentes.

HABILIDADES Y ACTITUDES CLASE 1

- ▶ Dialogar sobre problemas contemporáneos.

HABILIDADES Y ACTITUDES CLASE 2

- ▶ Confrontar diversas perspectivas filosóficas, fundamentando visiones personales.

HABILIDADES Y ACTITUDES CLASE 3

- ▶ Formular preguntas filosóficas.

HABILIDADES Y ACTITUDES CLASE 4

- ▶ Formular preguntas filosóficas.
- ▶ Confrontar diversas perspectivas filosóficas, fundamentando visiones personales.

PATRICIO GUZMÁN, CINE DOCUMENTAL Y MEMORIA

PROYECTO	Unidad 4. La vida social del proyecto artístico
NIVEL	4° medio, adaptable a 3° medio
ASIGNATURAS	Artes Visuales; Lenguaje y Comunicación; Historia, Geografía y Ciencias Sociales; Música
TIEMPO APROXIMADO	Semestral o anual
PELÍCULAS A TRABAJAR	<i>La batalla de Chile</i> y <i>La memoria obstinada</i>

ARTES VISUALES; LENGUAJE Y COMUNICACIÓN; HISTORIA, GEOGRAFÍA Y CIENCIAS SOCIALES; MÚSICA

OBJETIVOS CENTRAL

- ▶ Reflexionar sobre el entorno cotidiano, poniendo énfasis en aspectos materiales relacionados con el diseño y la arquitectura y con la manera de habitar y vivir un espacio determinado.

OBJETIVOS POR ASIGNATURA:

ARTES VISUALES

- ▶ Explorar y registrar visualmente su entorno cotidiano: la arquitectura y el urbanismo, a través de diversos medios de expresión, ejercitando la percepción y la capacidad creadora (3° medio).
- ▶ Valorar aspectos estéticos, sociales y funcionales en el diseño de objetos de la vida cotidiana (3° medio).

LENGUAJE Y COMUNICACIÓN

- ▶ Producir textos orales de intención literaria y no literaria, bien estructurados y coherentes, para expresarse, narrar, exponer y argumentar, utilizando el registro de habla adecuado y un vocabulario variado, pertinente y preciso según el tema, los interlocutores y el contenido, para comunicar los mensajes con eficacia (3° y 4° medio).
- ▶ Producir, en forma manuscrita y digital, textos de intención literaria y no literaria, para expresarse, narrar, describir, exponer o argumentar, organizando varias ideas o informaciones sobre un tema central, apoyadas por ideas complementarias, y marcando con una variedad de recursos las conexiones entre ellas, según contenido, propósito y audiencia (3° y 4° medio).

OBJETIVOS POR ASIGNATURA: HISTORIA, GEOGRAFÍA Y CIENCIAS SOCIALES

- ▶ Problematizar las dinámicas que llevaron al quiebre de la convivencia democrática en la década de 1970 y valorar la democracia y el respeto a los derechos humanos como forma de convivencia cívica (3° medio).

OBJETIVOS POR ASIGNATURA: ARTES MUSICALES

- ▶ Interpretar música en conjunto, realizando acciones coordinadas de control auditivo y corporal, refinamiento de la conciencia estilística y uso expresivo de los recursos musicales (3° medio).
- ▶ Formular y realizar proyectos musicales con diversos fines específicos (arreglos, música incidental para teatro, danza, video, etc.), empleando diversos recursos alternativos de expresión (voz, instrumentos, danza, etc.) (3° medio).

* Línea Mediación:

Esta línea aborda proyectos de mediación artística estratégicos emprendidos por el Mincap. Asimismo, articula y pone en diálogo a los establecimientos educacionales con las organizaciones y espacios culturales, conectando la contingencia artística con el currículum nacional. Su formato y estructura es flexible, con el fin de adaptarse a los objetivos de cada proyecto:

- ▶ **La arquitectura como ventana de observación y aprendizaje. Propuesta pedagógica a partir de *Monolith Controversies***

LA ARQUITECTURA COMO VENTANA DE OBSERVACIÓN Y APRENDIZAJE. PROPUESTA PEDAGÓGICA A PARTIR DE MONOLITH CONTROVERSIES

ITINERARIOS DE VIAJE

Itinerario 1, 2 y 3

MOMENTOS

ANTES

OBJETIVOS

Promover la identificación en *Monolith Controversies* de componentes históricos, tecnológicos y/o estéticos, y ponerlos en relación con Aprendizajes Esperados u Objetivos Fundamentales (según corresponda al nivel y la asignatura), seleccionados de las bases curriculares del Mineduc.

ACCIONES

- ▶ Investigar en diversas fuentes sobre temas relacionados y seleccionados por los y las docentes. Analizar la información recabada.

DURANTE

- ▶ Reflexionar sobre el entorno urbano mediante la identificación y puesta en valor de objetos o espacios patrimoniales.

- ▶ Visitar el panel KPD u otro referente arquitectónico local. Hacer registros gráficos, fotográficos y/o audiovisuales del entorno. Entablar diálogos *in situ*.

DESPUÉS

- ▶ Expresar mediante diversos medios de creación las reflexiones e imaginarios individuales y colectivos.

- ▶ Producir una serie de obras visuales, textos literarios o no literarios. Exponer procesos y resultados.

ITINERARIO 1. PROPUESTA DE ACCIONES PARA 7° Y 8° BÁSICO

ARTICULACIÓN DE CONTENIDOS:

- ▶ Artes Visuales; Historia, Geografía y Ciencias Sociales; Tecnología; Lenguaje y Comunicación; Orientación

OBJETIVOS

- ▶ A partir del descubrimiento de cambios en la ciudad que habitamos y en los objetos que usamos, reflexionar sobre las transformaciones experimentadas en el habitar durante los siglos XX y XXI por efecto de la industrialización, para promover una mirada crítica de las ciudades y un habitar consciente.

IDEA FUERZA:

- ▶ Habitamos un continente, un país, una ciudad, un barrio. Habitar comporta una retroalimentación constante entre habitantes y entorno que determina los rasgos identitarios de cada lugar geográfico. No obstante, en un contexto de globalización, en el que prolifera la construcción estandarizada, las particularidades arquitectónicas y urbanísticas se desdibujan. En este contexto, ¿cómo se manifiesta lo local en un contexto globalizante? y ¿cómo el habitar puede transformar los espacios estandarizados?

ITINERARIO 2. PROPUESTA DE ACCIONES PARA 1° Y 2° MEDIO

ARTICULACIÓN DE CONTENIDOS:

- ▶ Artes Visuales; Historia, Geografía y Ciencias Sociales; Tecnología; Lenguaje y Comunicación, tomados de los programas oficiales de 1° y 2° medio.

OBJETIVOS

- ▶ A partir del caso de la fábrica KPD/VEP, comprender las consecuencias tecnológicas, políticas y culturales de la implementación de sistemas de producción en serie durante la Guerra Fría, para promover el desarrollo de una mirada crítica de la arquitectura y un habitar consciente.

IDEA FUERZA:

- ▶ Los trabajadores de la KPD, luego de ser despedidos, prontamente fueron recontratados para operar la ahora llamada VEP, pues eran los únicos capacitados para hacer producir la fábrica nuevamente bajo las nuevas modalidades de producción que trajo consigo la modernidad. Este hecho deja en evidencia la convergencia entre los modelos capitalista y socialista, que competían respecto de cuál alcanzaba mayores niveles de productividad en el mundo.

ARTICULACIÓN DE CONTENIDOS:

- ▶ Artes Visuales; Historia, Geografía y Ciencias Sociales; Lenguaje y Comunicación; Filosofía.

OBJETIVOS

- ▶ Reflexionar sobre los cambios tecnológicos y estéticos que introdujo la modernidad y sus consecuencias en el mundo contemporáneo, para así promover el desarrollo de un habitar consciente y una mirada crítica de las problemáticas que afectan a sus localidades, al país y al mundo.

IDEA FUERZA:

- ▶ Los debates mediante los cuales la sociedad se piensa a sí misma se han convertido en la principal fuente del arte contemporáneo. Con este objetivo, los y las artistas han venido experimentando con distintos recursos, constituyendo así nuevos lenguajes y nuevas formas de expresión, complejas y multidimensionales. *Monolith Controversies* se constituye como un claro ejemplo de lo anterior, presentando una problematización respecto de una investigación sobre una serie de hechos y tensiones históricas a partir de un objeto mediante un diálogo entre arquitectura, tecnología y artes visuales.

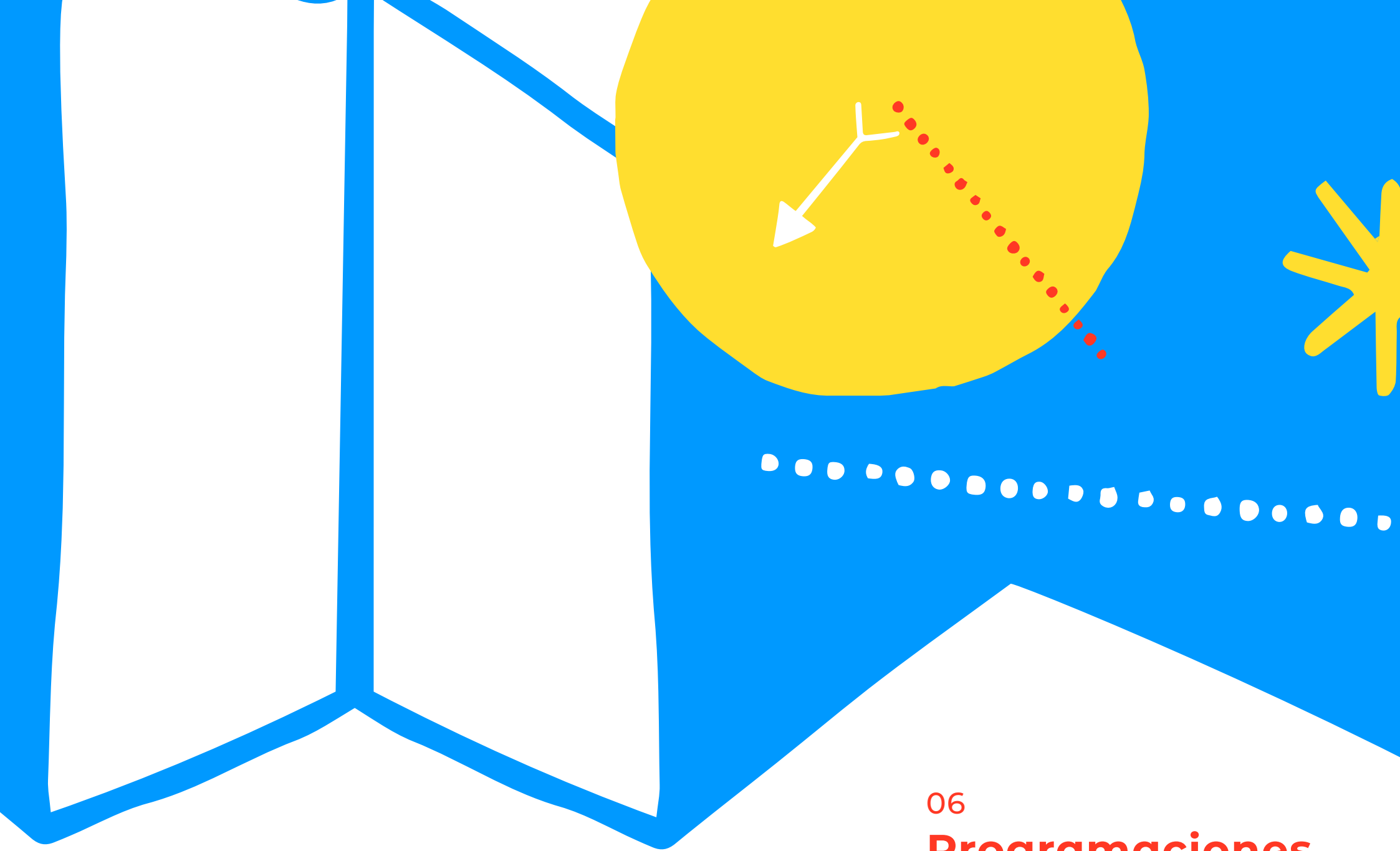

06

Programaciones

Este apartado ofrece una síntesis de las exposiciones de artes visuales que conmemoran los 50 años del golpe de Estado en Chile a lo largo del territorio nacional. Se trata de exposiciones que al cierre de esta publicación ya se encontraban con información en línea. Para encontrar más actividades asociadas, visitar el sitio

50años.cl

La oferta programática ha sido organizada en una ficha que releva los lenguajes artísticos y los ejes temáticos propuestos.

ANTOFAGASTA

* **Balmaceda Arte Joven**

Antofagasta
Av. O´ Higgins #1280
EXPOSICIÓN:

***Mala memoria.
Arte joven, archivos y
derechos humanos***

INSTITUCIONES U
ORGANIZACIONES ASOCIADAS:
**Museo de la Memoria
y los Derechos Humanos**

FECHA:
todavía no están definidas.

EJES TEMÁTICOS:
**archivos, derechos
humanos, juventud,
memoria**
LENGUAJES ARTÍSTICOS:
**ilustraciones,
microdocumentales, relatos
gráficos, música**

VALPARAÍSO

* **Balmaceda Arte Joven**

Valparaíso
Santa Isabel #739
EXPOSICIÓN:

***Mala memoria.
Arte joven, archivos y
derechos humanos***

INSTITUCIONES U
ORGANIZACIONES ASOCIADAS:
**Museo de la Memoria
y los Derechos Humanos**

FECHA:
todavía no están definidas

EJES TEMÁTICOS:
**archivos, derechos humanos,
juventud, memoria**
LENGUAJES ARTÍSTICOS:
**ilustraciones,
microdocumentales,
relatos gráficos, música**

METROPOLITANA

* **Balmaceda Arte Joven**

Santiago
Centro de Extensión BAJ,
Parque Quinta Normal.
EXPOSICIÓN:

***Mala memoria.
Arte joven, archivos y
derechos humanos***

INSTITUCIONES U
ORGANIZACIONES ASOCIADAS:
**Museo de la Memoria
y los Derechos Humanos**

FECHA:
todavía no están definidas.

EJES TEMÁTICOS:
**archivos, derechos humanos,
juventud, memoria**
LENGUAJES ARTÍSTICOS:
**ilustraciones, relatos gráficos,
microdocumentales, música**

* Centro Cultural

La Moneda

Santiago

Plaza de la Ciudadanía #26,

Galería de Patrimonio

EXPOSICIÓN:

Vestigios

INSTITUCIONES U

ORGANIZACIONES ASOCIADAS:

**Universidad Diego Portales,
estudio australiano Distil**

FECHA:

**del 22 de agosto al 5 de
noviembre de 2023**

EJES TEMÁTICOS:

**testimonios, juventud,
derechos humanos**

LENGUAJES ARTÍSTICOS:

instalación inmersiva

* Centro Cultural

Matucana 100

Santiago

Av. Matucana #100

EXPOSICIÓN:

Lejos, muy lejos

CURATORÍA:

Ignacio Szmulevich

FECHA:

**del 29 de septiembre al
19 de noviembre de 2023**

EJES TEMÁTICOS:

**memoria, futuro,
política, viaje**

LENGUAJES ARTÍSTICOS:

**performance, videoarte,
instalación, pintura, textil,
objeto, archivo**

* Centro de Extensión

Palacio Pereira

Santiago

Huérfanos #1515

EXPOSICIÓN:

Inés Paulino, un archivo imprescindible

INSTITUCIONES U

ORGANIZACIONES ASOCIADAS:

Archivo Biblioteca Nacional

FECHA:

**de octubre de 2023 a enero
de 2024**

EJES TEMÁTICOS:

**archivo, movimientos
sociales, democracia**

LENGUAJES ARTÍSTICOS:

**foto documental,
fotoperiodismo**

* Museo de Arte

Contemporáneo, Facultad de Artes, Universidad de Chile

Santiago

Sede Parque Forestal: Ismael

Valdés Vergara #506; **sede**

Quinta Normal: Av. Matucana #464

EXPOSICIÓN:

Morfologías sensibles

FECHA:

desde el 13 de julio de 2023

EJES TEMÁTICOS:

colección, memoria, cuerpo

LENGUAJES ARTÍSTICOS:

**performance, instalación,
objeto**

* Museo de la Memoria
y los Derechos Humanos

Santiago

Av. Matucana #501

EXPOSICIÓN:

***Ninguna calle llevará tu
nombre*** (de Taller Marca)

FECHA:

**del 7 de junio al 13 de
agosto de 2023**

EJES TEMÁTICOS:

**denuncia, resistencia,
organización estudiantil**

LENGUAJES ARTÍSTICOS:

gráfica, afiches

* Museo Nacional
de Bellas Artes

Santiago

José Miguel de la Barra #650

EXPOSICIÓN:

***La mujer en el arte 1975.
Colección MNBA***

FECHA:

29 de junio de 2023

EJES TEMÁTICOS:

**colección, estereotipos,
crímenes de odio**

LENGUAJES ARTÍSTICOS:

archivos, pintura, escultura

* Museo de la Solidaridad
Salvador Allende

Santiago

Av. República #475

EXPOSICIÓN:

***CUERPOESCULTURA:
la memoria desde la
urgencia del presente***

FECHA:

**del 25 de marzo de 2023 al
28 de enero de 2024**

EJES TEMÁTICOS:

colección, memoria, cuerpo

LENGUAJES ARTÍSTICOS:

**escultura, objeto,
instalación**

MAULE

* Dirección de Extensión de
Arte y Cultura Universidad
Católica del Maule

Talca

Tres Norte #650

EXPOSICIÓN:

Nunca más

INSTITUCIONES U

ORGANIZACIONES ASOCIADAS:

**Museo de la Memoria
y los Derechos Humanos**

FECHA:

**inauguración el 19 de junio
de 2023**

EJES TEMÁTICOS:

**memoria, derechos
humanos, democracia**

LENGUAJES ARTÍSTICOS:

**archivos, piezas
audiovisuales**

ÑUBLE

* Centro de Extensión
Cultural Alfonso Lagos,
Universidad de Concepción

Chillán

Isabel Riquelme #479

EXPOSICIÓN:

¿Dónde están?

(de Claudio Bernal)

FECHA:

julio-septiembre de 2023

EJES TEMÁTICOS:

**archivo, derechos humanos,
identidad**

LENGUAJES ARTÍSTICOS:

instalación, gráfica

BIOBÍO

* Artistas del Acero

Concepción

O'Higgins #1255

EXPOSICIÓN:

Programa **Crear para no olvidar**

FECHA:

hito 11 de septiembre de 2023

EJES TEMÁTICOS:

participación cultural, memoria, derechos humanos

LENGUAJES ARTÍSTICOS:

mapping, muralismo, escultura, sitios de memoria

* Balmaceda Arte Joven

Concepción

Colo Colo #1855

EXPOSICIÓN:

Mala memoria.

Arte joven, archivos y derechos humanos

INSTITUCIONES U

ORGANIZACIONES ASOCIADAS:

Museo de la Memoria y los Derechos Humanos

FECHA:

todavía no están definidas.

EJES TEMÁTICOS:

archivos, derechos humanos, juventud, memoria

LENGUAJES ARTÍSTICOS:

ilustraciones, música, microdocumentales, relatos gráficos,

* Pinacoteca Universidad de Concepción

Concepción

Chacabuco #1343- Sala Tole

Peralta

EXPOSICIÓN:

50 años del 11 de septiembre de 1973

FECHA:

del 7 de septiembre al 29 de octubre de 2023

EJES TEMÁTICOS:

cuerpo, memoria, gesto

LENGUAJES ARTÍSTICOS:

pintura, informalismo

LA ARAUCANÍA

* Galería de Arte

Universidad Católica

Temuco

Campus Menchaca Lira. Avda.

Alemania #0422

EXPOSICIÓN:

Serie la Moneda (de Jorge

Tacla)

FECHA:

octubre de 2023

EJES TEMÁTICOS:

gesto, serialidad

LENGUAJES ARTÍSTICOS:

pintura, instalación

LOS RÍOS

* Galería Réplica

Valdivia

Los Laureles #168, Isla Teja

EXPOSICIÓN:

Evocación/Reflejo (de Mercedes Fontecilla)

FECHA:

del 14 al 29 de septiembre de 2023

EJES TEMÁTICOS:

sitios de memoria

LENGUAJES ARTÍSTICOS:

fotografía, video

EXPOSICIÓN:

Memoria sensible

(de Mercedes Fontecilla)

FECHA:

noviembre de 2023

EJES TEMÁTICOS:

memoria, juventud, futuro

LENGUAJES ARTÍSTICOS:

instalación

* Galería Barrios Bajos

Valdivia

Pérez Rosales #986

EXPOSICIÓN:

El complejo

de Claudia del Fierro

FECHA:

del 14 al 29 de septiembre de 2023

EJES TEMÁTICOS:

organizaciones sociales

Lenguajes Artísticos:

videoinstalación

* Universidad Austral

de Chile

Valdivia

“La Leñera”. Campus de los Museos. Av. Los Laureles S/N, Isla Teja

EXPOSICIÓN:

Videoarte de resistencia en los ochenta

CURATORÍA:

Isabel García

INSTITUCIONES U

ORGANIZACIONES ASOCIADAS:

Museo Nacional de Bellas Artes

FECHA:

del 5 al 12 de octubre de 2023

EJES TEMÁTICOS:

experimentalidad

Lenguajes Artísticos:

videoarte

LOS LAGOS

* Casa de la Cultura

Diego Rivera

Puerto Montt

Quillota #116, Sala Hardy

Wistuba

EXPOSICIÓN:

Hacer memoria. Encuentro de fotografía Los Lagos

FECHA:

desde el 10 de agosto de 2023

EJES TEMÁTICOS:

memoria, historia, cultura

Lenguajes Artísticos:

fotografía documental,

fotografía artística

* Balmaceda Arte Joven

Puerto Montt

Francisco Bilbao #365

EXPOSICIÓN:

Mala memoria.

Arte joven, archivos y

derechos humanos

INSTITUCIONES U

ORGANIZACIONES ASOCIADAS:

Museo de la Memoria y los Derechos Humanos

Fechas:

todavía no están definidas.

EJES TEMÁTICOS:

archivos, derechos humanos, juventud, memoria

Lenguajes Artísticos:

ilustraciones, música

microdocumentales, relatos gráficos,

* Universidad de Los Lagos, Chiloé

Castro

Ubaldo Mansilla #131

EXPOSICIÓN:

Arpilleras del archipiélago

FECHA:

el 1 de junio al 30 de septiembre de 2023

EJES TEMÁTICOS:

políticas de justicia, memoria y reparación

Lenguajes Artísticos:

artesanía comunitaria, textil



07

**Gráficas
para imprimir**

En esta sección encontrarás:

* Bitazine

El anverso y reverso del *Bitazine*.

Este debe ser impreso en ambos lados de una hoja. Se utiliza en sesiones 1 y 2.

* Íconos recortables

Un set de íconos recortables para personalizar tu *Bitazine*. Se utiliza en sesión 1.

Un set de íconos para personalizar tu cartografía. Se utiliza en sesión 4.



DESCARGA AQUÍ EL ARCHIVO PARA IMPRIMIR

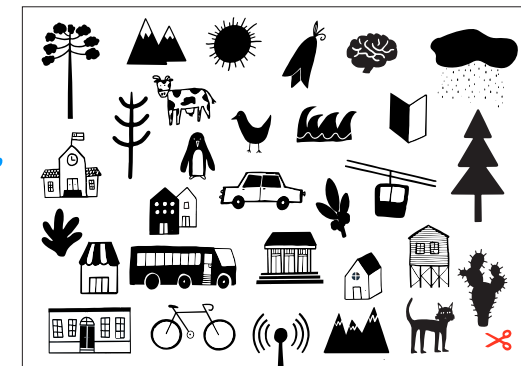
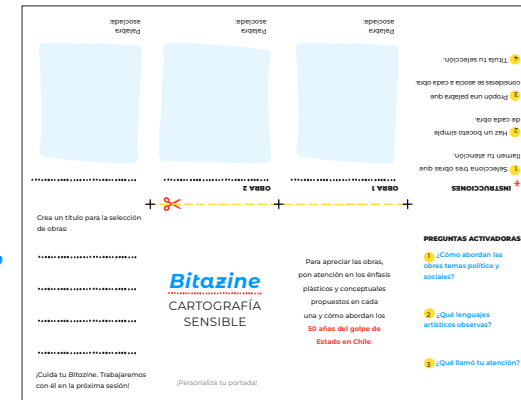

Formato CARTA

REGIÓN

LOCALIDAD



Firma

Firma

B

4 Titula tu selección.

consideras se asocia a cada obra.

3 Propón una palabra que

de cada obra.

2 Haz un boceto simple

llamen tu atención.

1 Selecciona tres obras que

* INSTRUCCIONES

PREGUNTAS ACTIVADORAS

1 ¿Cómo abordan las obras temas político y sociales?

2 ¿Qué lenguajes artísticos observas?

3 ¿Qué llamó tu atención?

Palabra asociada:



OBRA 1

Palabra asociada:

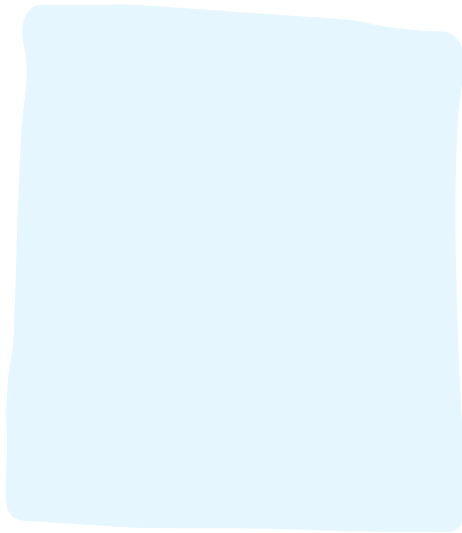

OBRA 2

Palabra asociada:



OBRA 3



Bitazine

CARTOGRAFÍA SENSIBLE

Para apreciar las obras, pon atención en los énfasis plásticos y conceptuales propuestos en cada una y cómo abordan los **50 años del golpe de Estado en Chile.**

Crea un título para la selección de obras:

¡Cuida tu *Bitazine*. Trabajaremos con él en la próxima sesión!

¡Personaliza tu portada!



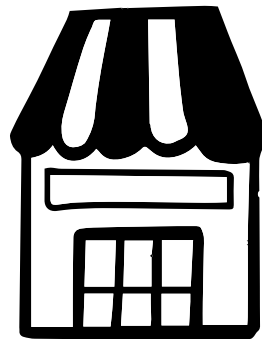
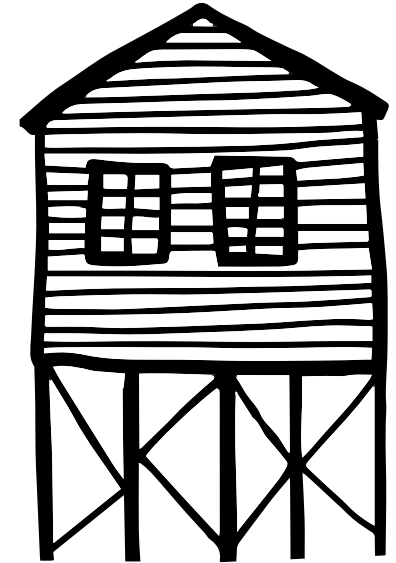
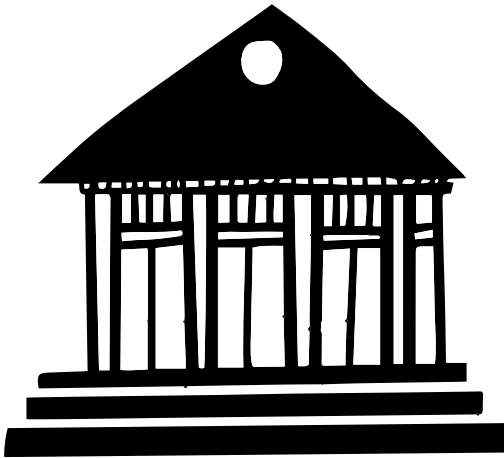
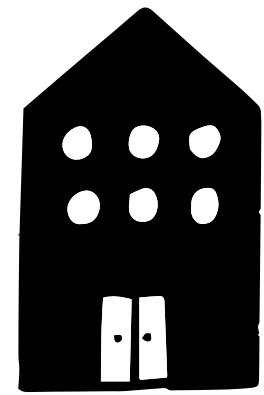
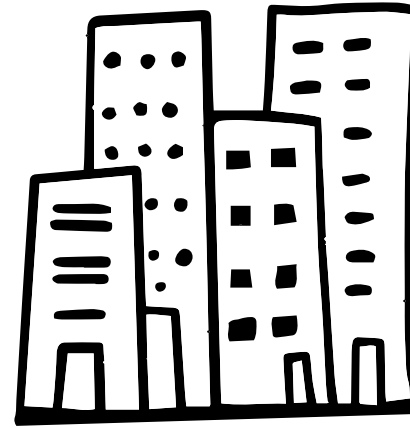
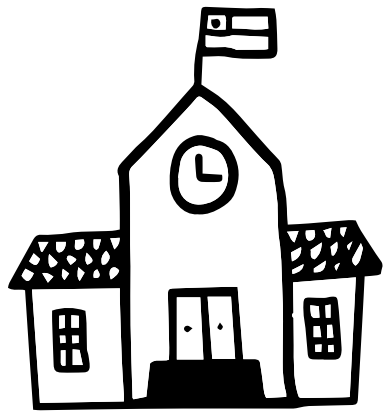

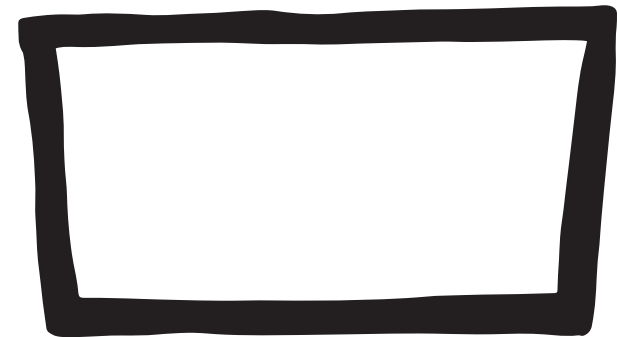
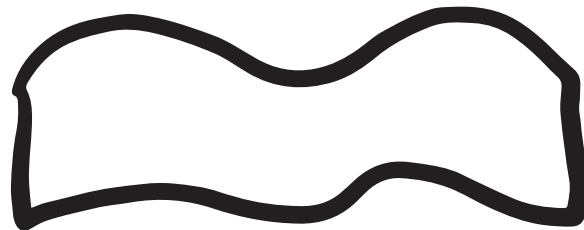
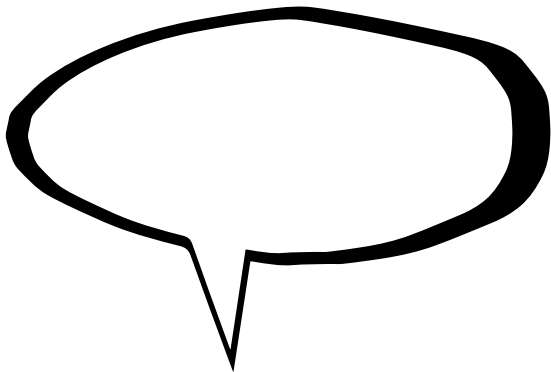
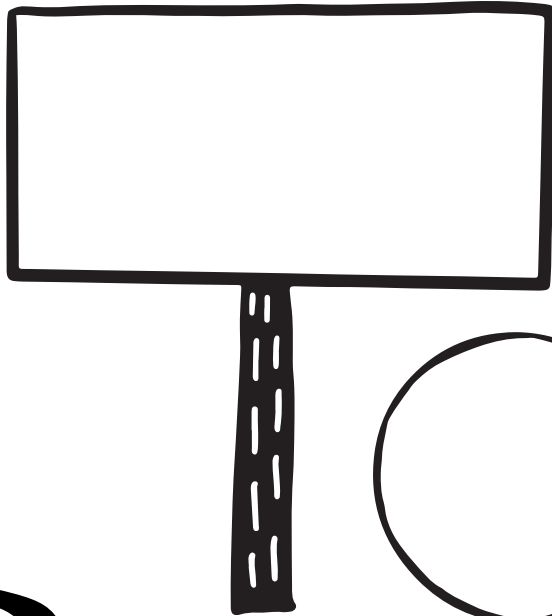
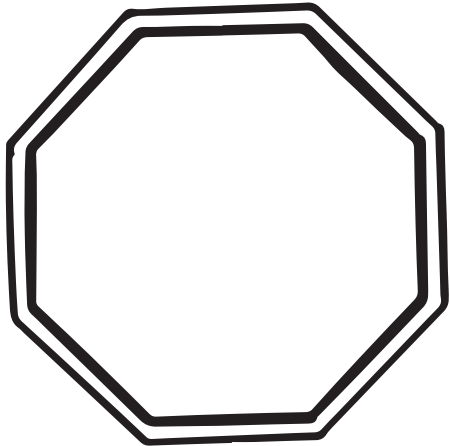
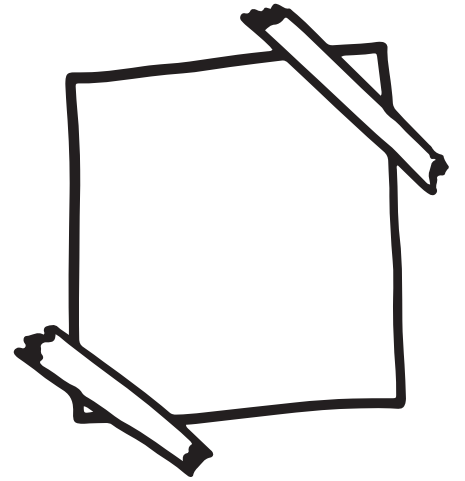
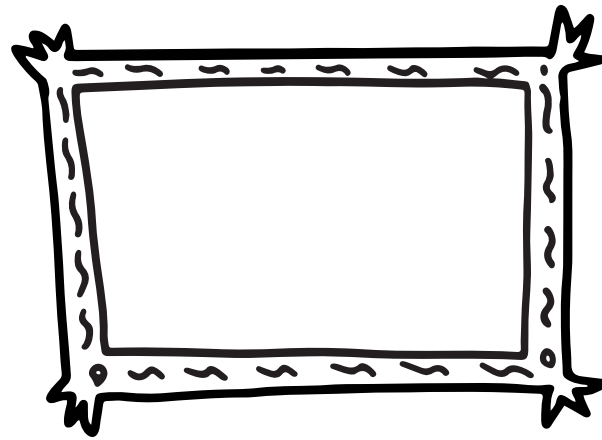
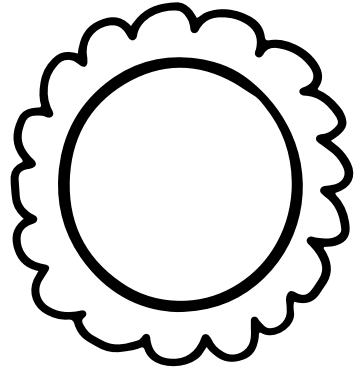
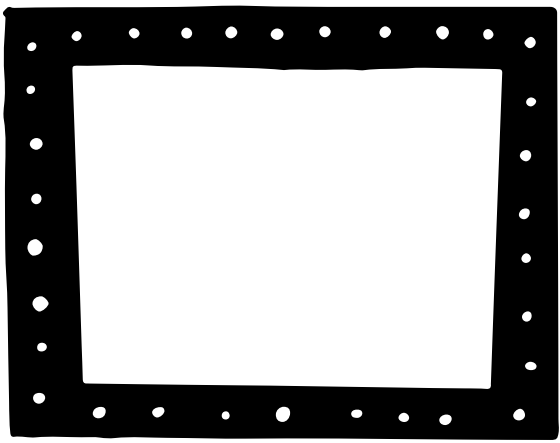



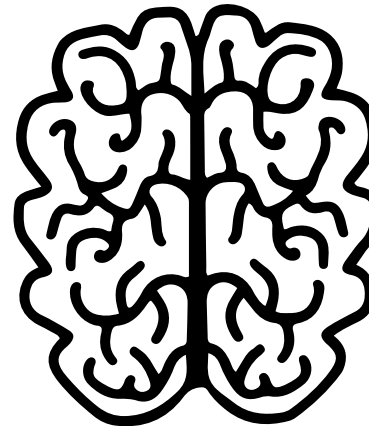
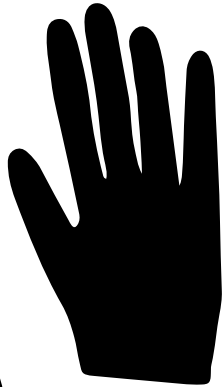
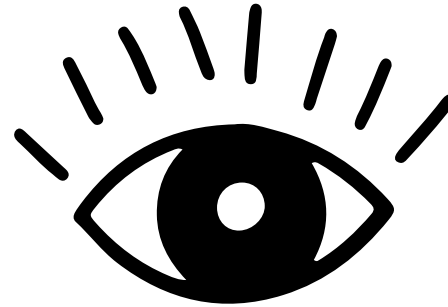
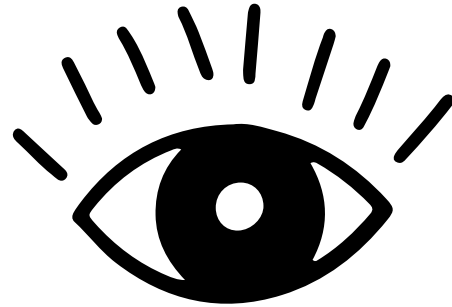
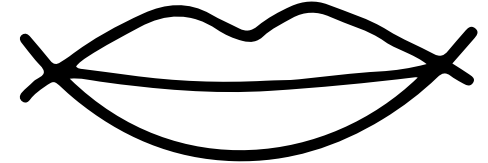
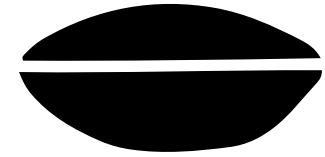
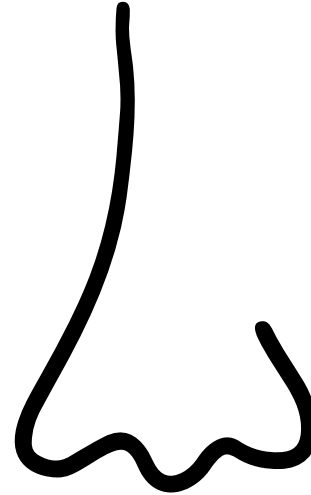
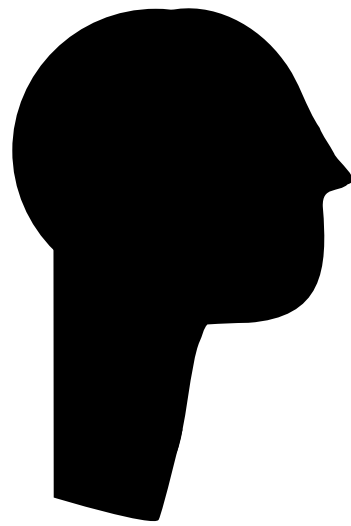
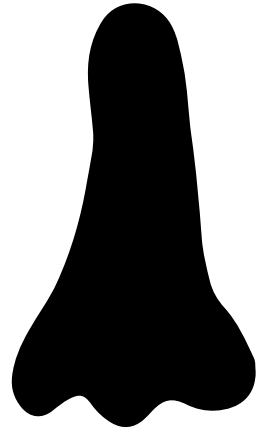



COLECCIÓN
EDUCACIÓN
ARTÍSTICA

Ministra de las Culturas, las Artes y el Patrimonio
Carolina Arredondo Marzán

Subsecretaria de las Culturas y las Artes
Noela Salas Sharim

Jefe del Departamento de Educación
y Formación en Artes y Cultura
Pablo Rojas Durán

Jefa de Departamento de Fomento
de las Culturas y las Artes
Claudia Gutiérrez Carrosa

Secretaria Ejecutiva Artes de la Visualidad,
Departamento de Fomento de las Culturas
y las Artes
Alessandra Burotto Tarky

Cartografía sensible.

A 50 años del golpe de Estado en Chile

©Ministerio de las Culturas, las Artes y el Patrimonio

www.cultura.gob.cl

ISBN (digital): 978-956-352-428-4

Agosto de 2023

Publicación disponible en acceso abierto bajo licencia
Creative Commons BY-NC-ND (Reconocimiento-No
Comercial-Sin Obras Derivadas). Prohibida su venta.

Dirección y producción editorial
Alejandra Claro Eyzaguirre (Mincap)

Desarrollo de contenidos
Julia Romero Arancibia, Nancy Mansilla Alvarado (Mincap)

Edición de textos
Patricio González Ríos

Diseño y diagramación
María de los Ángeles Vargas Torres



COLECCIÓN
EDUCACIÓN
ARTÍSTICA

PROPUESTA DE MATERIAL PARA MEDIACIÓN	
EXPOSICIÓN “Arpilleras: Pobladores, resistencia y organización”	
Nombre de la propuesta	“Arpilleras: Pobladores, resistencia y organización”
Descripción de la propuesta	Dignidad/ cobertura de derechos básicos/organización para supervivencia
Objetivo general	Apoyar la mediación y el abordaje educativo de los contenidos propuestos por la exposición itinerante “Arpilleras Pobladores, resistencia y organización” relacionados con las luchas por los derechos humanos y la dignidad durante la dictadura.
Objetivos específicos	<ul style="list-style-type: none"> • Acercar contenidos generales y específicos relacionados con la denuncia de las violaciones a los derechos humanos y las luchas por la defensa de la dignidad de las personas • Facilitar la mediación de forma autónoma de la exposición itinerante
Destinataries	Visitantes de la muestra itinerante, público general
Contenidos generales	<ul style="list-style-type: none"> • Derechos Humanos • Memoria • Pobladores • Organización y resistencia a la dictadura • Denuncia violaciones a los DDHH
Referencias	<p>Como Alitas de chicol</p> <p>https://marytierraediciones.org/libros/perdiendoelmiedo_web.pdf</p> <p>https://www.memoria.fahce.unlp.edu.ar/art_revistas/pr.8716/pr.8716.pdf</p> <p>http://www.bibliotecamuseodelamemoria.cl/gsdl/collect/textosym/archives/HASH01d7.dir/00000011000030002639.pdf</p>

GUIÓN METODOLÓGICO		
ACTIVIDAD 1: MEDIACIÓN POR LA MUESTRA		
Estructura	Actividad	Tiempo estimado
Inicio	<p>Saludo y bienvenida. Presentación de quien media y del grupo. Realizar preguntas iniciales:</p> <p>Si son estudiantes: ¿Qué saben sobre la dictadura?; si son adultes, ¿qué recuerdan o qué les han contado sobre la dictadura?</p> <p>¿Han oído hablar sobre las arpilleras? ¿Qué saben al respecto?</p> <p>Tomar los comentarios de les participantes y vincularlo al objetivo de la exposición.</p> <p>Explicar el objetivo: El objetivo de la actividad que van a desarrollar tiene que ver con incentivar la reflexión sobre las luchas y la defensa de los derechos humanos, a partir de la experiencia de las organizaciones de derechos humanos y de subsistencia en dictadura. Para esto, haremos un recorrido por la exposición “Arpilleras: Pobladores, resistencia y organización”, donde nos interesa poner en valor las estrategias desarrolladas por la sociedad civil y, en particular, por pobladores y pobladoras para sobrellevar la represión y de la precarización de las condiciones de vida de las personas.</p> <p>Para esto, haremos un recorrido por la exposición donde analizaremos algunas arpilleras para reflexionar sobre la importancia de estas memorias para la sociedad actual.</p>	5'
Desarrollo	<p>1. Desplazarse a la arpillera “Allanamiento con tanques” ¿Qué muestra o representa la arpillera? ¿Qué experiencia/recuerdo/memoria te evoca?</p> <p>A contar del 11 de septiembre de 1973, se instaló una dictadura que derrocó al gobierno de Salvador Allende y que violó de forma sistemática los derechos humanos de la población. En ese sentido, lo que se conoce como “terrorismo de Estado” tuvo múltiples formas que operaron de forma sistemática, como la desaparición forzada, la ejecución política, la tortura, el exilio, el relegamiento, las detenciones arbitrarias o secuestros, entre otras modalidades que buscaron</p>	20'

	<p>paralizar a la sociedad y desestructurar las relaciones comunitarias y sociales que existían hasta entonces.</p> <p>La presente arpillera muestra la realidad de los primeros días después del golpe de Estado, donde la dictadura castigó cualquier forma de organización social y de afinidad a la Unidad Popular, entre ellos, los allanamientos a las poblaciones y la detención arbitraria y secuestro de personas a nivel nacional, de forma masiva. La represión y el miedo se instalaron como una estrategia desde el Estado para controlar a la población y, en particular, a los grupos que se oponían al régimen desde un paradigma socialista/comunista en un contexto de Guerra Fría. Dicha estrategia se impuso durante toda la dictadura. No obstante, la sociedad encontró diversas maneras para enfrentar esta situación, de resistir y enfrentarse a la dictadura.</p> <p><i>Si pensamos en el presente, ¿qué hacemos frente al miedo y la injusticia?</i></p> <p>Una de las maneras de enfrentar el miedo fue la organización social en diferentes ámbitos: quienes se vieron violentados por la crisis económica y la represión en diferentes espacios: estudiantes, trabajadores, militantes, familiares de personas perseguidas.</p> <p>En el caso de les familiares que fueron perseguides por la dictadura, el impacto de la represión y la crisis fue tremendo. Por una parte, la pérdida de los seres queridos, ante la incertidumbre de su paradero, de su integridad. Por otra parte, quienes fueron perseguidos eran principalmente eran hombres que, en una sociedad patriarcal eran quienes sostenían de forma remunerada a sus familias. Esto implicó que sus familias se vieran sumergidas en una profunda crisis económica.</p> <p>Ante esto, madres, esposas e hijas de detenidos desaparecidos y de prisioneros políticos relatan la búsqueda de sus familiares y denuncian las violaciones a los derechos humanos a través de sus bordados, primero al alero del Comité Pro Paz y luego de la Vicaría de la Solidaridad. Poco a poco se van incorporando otros múltiples temas, siempre ligados a la vida cotidiana de las pobladoras y se forman talleres de arpilleras en diferentes lugares de nuestro país. Esta técnica les permitía, por una parte, denunciar los crímenes de la dictadura y sus afectaciones, y por otra, mediante la venta de las</p>	
--	---	--

arpilleras, obtener recursos económicos que permitieran contribuir a la subsistencia de las familias víctimas de la represión.

Pero, ¿qué es una arpillera?

Las arpilleras son como canciones que se pintan, decía Violeta Parra. La técnica de la arpillera implica el trabajo artesanal sobre un lienzo de tela, en la cual se aplican lanas y retazos de tela para dar forma la creación de escenas, situaciones que relatan sentimientos, demandas y denuncias sobre el acontecer del país durante la dictadura.

Es importante señalar que fueron principalmente mujeres quienes participaron de estos talleres y quienes denunciaron y encabezaron las luchas por la defensa de los derechos humanos.

2. Lucha y defensa por los derechos humanos.

Desplazarse a la arpillera: Parroquia Jesús obrero, Taller de arpilleras u Homenaje cultural

En esta línea, les invito a desplazarnos a la siguiente arpillera para representar lo que fue uno de los hitos en la historia de la dictadura y de las luchas por los derechos humanos. El 2 de mayo de 1978 se inició la primera huelga de hambre indefinida por parte de familiares detenidos desaparecidos en UNICEF y las parroquias Jesús Obrero, La Estampa y Don Bosco. El motivo de esta huelga fue interpelar a las autoridades por el paradero de las personas detenidas desaparecidas, vale decir, conocer lo sucedido después de sus secuestros y, por otra parte, denunciar que la Ley de Amnistía garantiza la impunidad de los perpetradores de los crímenes, los que deben ser juzgados y aclarados.

A 50 años del golpe de Estado, las agrupaciones de familiares de detenidos desaparecidos y ejecutados políticos siguen luchando por justicia y verdad. A pesar del término de la democracia, la impunidad ha funcionado para la mayor parte de los casos de violaciones de los derechos humanos cometidas en dictadura, crímenes considerados a nivel internacional como cometidos contra toda la humanidad, (crímenes de lesa humanidad).

Ante este escenario, ¿qué creen ustedes que pasa si olvidamos?

Se recogen los comentarios, enfatizando el valor de la memoria para el presente. El grupo se traslada hacia las arpilleras que abordan el derecho a la manifestación y las luchas por los derechos humanos.

3. Lucha por los derechos humanos/ derecho a la manifestación

Arpillera: Protestas con quema de neumáticos y cacerolas, corte de luz, problemas de locomoción, abastecimiento de agua, por una universidad pública, etc.

Pese a la represión y a la violencia ejercida por la dictadura, desde los inicios del régimen, la sociedad civil empezó a organizarse y resistir, utilizando diferentes estrategias. Desde las manifestaciones en las calles, la resistencia cultural, el movimiento de solidaridad con Chile desde el extranjero, la denuncia activa de los crímenes de la dictadura son expresiones por la luchas por la libertad, la democracia y los derechos humanos. Estas movilizaciones se acentuaron durante los años 80', donde se realizaron masivas jornadas de protesta en contra de la represión pero, también, en respuesta a la crisis económica y la precarización de la vida, como la cesantía, la falta de locomoción y los cortes de luz, entre otros motivos que buscaban hacer más digna la vida de las personas.

¿Por qué causas? ¿Qué nos moviliza hoy? ¿Qué formas de protesta se utilizan hoy?

4. Derecho al trabajo y a la vida digna

Arpillera: Jueves culturales/talleres

Las y los pobladores participaron de talleres laborales que permitieran capacitarles en algún oficio para hacer frente a la cesantía y la crisis económica. Un ejemplo de esto fue el taller de calzado en la población Lo Hermida y los jueves culturales. Más allá de la capacitación, estos espacios se constituyeron en verdaderos espacios de intercambio de experiencias, de información sobre la realidad del país y de generación de redes de apoyo.

5. Organizaciones populares de subsistencia

Arpillera Olla común/comedor solidario/ distribución de alimentos

Una de las formas de enfrentar la precarización de la vida fue

	<p>la generación de redes de apoyo, a través de organizaciones vecinales que buscaban ayudarse mediante el levantamiento de iniciativas como lavanderías y policlínicos populares, centros de distribución de alimentos, comedores solidarios y ollas comunes, entre otros.</p> <p>En el contexto de la revuelta social y luego de la pandemia, muchas de estas iniciativas, como las ollas comunes y centros de salud popular, se han retomado como una forma de resistir a la represión y a la actual precarización de la vida, haciendo memoria de estas organizaciones populares de subsistencia creadas en dictadura.</p>	
Cierre	Pregunta cierre: ¿Para qué recordar estas luchas hoy?	5'
ACTIVIDAD 2: PROPUESTA DIDÁCTICA		
Estructura	Actividad	Tiempo estimado
Inicio	<p>A partir de la pregunta anterior, presentar la segunda parte de la actividad, indicando que se realizará a partir de la mediación. Esta actividad es optativa, por lo que su implementación quedará a criterio de quien realice la mediación/facilitación. Por lo mismo, la propuesta se puede ajustar en función del tiempo disponible del grupo y de la cantidad de personas que participen.</p> <p><i>Hay que disponer de una base de arpilleras y de uno o dos sets con objetos para construir escenas que puedan responder a la consigna planteada.</i></p>	
Desarrollo	<ul style="list-style-type: none"> • Conformar grupos y trabajar en las siguientes preguntas: <ul style="list-style-type: none"> ○ ¿Cómo enfrentaban en el pasado sus necesidades? ○ ¿Qué necesidades tenemos? ¿Cómo las enfrentamos? ○ ¿Qué hacer para enfrentar nuestras necesidades? • Para esto, dispondremos de una base de arpillera en la cual pueden poner aquellos objetos, símbolos u otros que reflejen la respuesta a la última pregunta. • Una vez terminadas, se presentará el trabajo realizado y las reflexiones sobre los desafíos que implica enfrentar estas necesidades. 	



MUSEO DE LA MEMORIA
Y LOS DERECHOS
HUMANOS



Cierre	<ul style="list-style-type: none">• Cierre: ¿Qué aprendemos de estas memorias?	
---------------	--	--



MUSEO DE LA MEMORIA
Y LOS DERECHOS
HUMANOS



Años
1973-2023

HECTOR

Cuál es su nombre?

¿Eh, cómo fue su niñez hace 50 años?

Hace 50 años, buena todavía estoy vivo

¿Cómo fueron sus primeros años de vida de esa época?

No, no hablamos temas políticos.

Somos neutrales en ese caso.

¿Cuáles son los derechos humanos más importantes para usted?

No te puedo contestar porque soy medio atea también para ese plano.

¿Y qué siente al cumplirse 50 años del golpe militar.?

División porque no hay ninguna ocasión que celebrar como chileno.

50 Años de división así que no hay nada que celebrar, ni sí, ni fu ni fa

Atentados, celebraciones, así que igual me reservo la respuesta, sigo siendo atea en ese plano.

LORENA

¿Cuál es su nombre?

Lorena Ruiz

¿Cómo fue su niñez hace 50 años?

Hace 50 años mi niñez, mi niñez fue. Dura.

También el tiempo decir, estamos hablando en tiempo de dictadura, también tengo familiares que fueron presos políticos.

Recuerdo las filas que hacía mi mamá para conseguir pan.

En esos años fue como difícil, no todos tenían derecho al mundo laboral que hoy en día, por si tenemos, era más difícil y recuerdo una infancia con escasez, pero no nos faltaba el pan, se buscaba de una u otra forma.

¿Cuáles son los derechos humanos más importantes para usted?

Los derechos humanos... Para mí la educación. La salud y el el trabajo.

Esos son como los derechos que yo en día... y el derecho a expresarte, tener voz que antiguamente las personas que vivieron en esa época de dictadura no lo tenía. Y si lo tenía, era contra el estado.

Si ustedes han estudiado algo? Algunos saben que fueron detenidos, otros desaparecieron.

Y hoy en día, afortunadamente no estamos viviendo eso que tenemos la la opción de de decir lo que pensamos. Siempre con respeto.

Y, ¿qué siente al cumplirse 50 años del golpe militar?

Es como en realidad no me he detenido a analizar qué es lo que siento hoy en día.

Escucho las noticias.

También debato con las buenas amistades que tienen ideas diferentes, que todas son respetables.

Aunque siento, siento de que no se ha conseguido la unidad. Hay otras como que aún estamos con diferencia.

¿Qué más puedo decirte?

Qué también hay cosas que que no se han cumplido como ciertas cosas, en temas de educación.

Hoy en día no se siente como tiempo atrás de que no todos tienen derecho a educarse.

El derecho a poder decir tus cosas, el derecho a salud...El tema de salud que se hoy en día no tenés plata, igual que años atrás, no tenés salud, tenés que buscarlo afuera si no tenés te morís.

¿O sea como te digo no, no, no me he instalado a pensar qué? ¿A qué son estos 50 años de golpe militar.

No sé si le sirve.

Muchas gracias.

Celinda

¿Cómo fue tu niñez hace 50 años?

Qué te puedo decir muy diferente a la que hay ahora?

¿Ahora sí le digo por qué?

Porque los juegos eran presenciales de partida.

No eran pegados a una pantalla.

¿Cuáles son los derechos humanos más importantes para usted?

La libertad.

A ver...Podría ser reconciliación.

Hay que tener...Sin memoria, no hay historia.Si no tenemos historia, no tenemos nada.

Sergio

¿Cómo fue tu niñez hace 50 años?

Fue un poco triste, pobre.

¿Cuáles son los derechos humanos más importantes para usted?

Salud y la alimentación para mí

¿Qué siente al cumplirse 50 años del golpe militar?

Ahí no opino porque no me gusta la política.

GIORDANO

¿Qué recuerdos tiene de su infancia?

Recuerdos de mi infancia, tengo muchos pero...como soy mitad brasileño y mitad chileno. Recuerdo mi madre chilena enseñando español en clase y yo asistiendo a las clases, muchas, muchas clases, tengo recuerdos, por eso aprendí a hablar español.

¿Cuáles son los derechos humanos más importantes por UD?

El derecho a vivir en paz

A vivienda digna

El derecho a estar tranquilo

Hay muchos derechos, derecho humano.

Es difícil elegir uno.

Yo creo que más que nada, el derecho AA alimentación, la vivienda.

En tener los insumos básicos así humanos.

¿Qué siente al cumplirse 50 años del golpe militar?

Muchas cosas.

Tengo mi familiares que son exiliados políticos, mi madre misma nace, yo nací en Brasil porque mi madre se fue escapando de la dictadura, en esa época donde su hermano fue asesinado, mí tío Ronald Wood que ahora fue recordado a 50 años de la dictadura en el puente Loreto, allá en Santiago. Él tenía 19 años, era un estudiante.

ahora estos días esta semana creo cambiaron el nombre de puente de puente Loreto a puente Ronald Wood. Haciendo memoria por la muerte de mi tío y por ende también el trauma que sufrió mi familia, mi madre se fue a vivir a Brasil y yo nací allá.

Así que siento muchas cosas, muchas cosas encontradas referente a la dictadura porque hay mucha injusticia todavía que no fue justificada, por así decirlo, mucha injusticia para familias de detenidos desaparecidos, muchas personas torturadas.

Las propias tías, no hermanas de mi madre, fueron torturadas en la dictadura. Y hasta hoy no han logrado conseguir la justicia que ellas deseaban.

Es una fecha muy importante, fuerte para la memoria de Chile así que todos deberían tener en cuenta la importancia de lo que ocurrió así que aun faltan muchas heridas por sanar.

Egot

¿Qué recuerdos tiene de su infancia?

De mi infancia en general, a ver yo mi infancia.

Comencé, yo llegué A UN internado de muy niño. En realidad mi infancia para mí buenísima.

Si tuviera que volver en alguna época de mi vida, si pudiera volver en el tiempo volvería a ese tiempo.

¿Cuáles son los derechos humanos más importantes para usted?

Derecho a la libre expresión, porque se nos ha cuartado la libre expresión, yo creo desde el golpe militar del 11 de septiembre de 1973 en adelante, yo creo que se nos ha reprimido el derecho a la expresión en general como ciudadano común.

¿Qué siente al cumplirse 50 años del golpe militar?

Muchos sentimientos encontrados. porque hay en El País hay miles de familias que en este minuto tienen familiares perdidos desaparecidos, yo creo que así como va la ley hoy en día en Chile, en general para mí. Van haber muchas familias que no los van a encontrar a sus seres queridos, a sus desaparecidos, porque no hay un apoyo de parte de los que fueron militares y aún lo son, porque se oculta mucha información, en realidad, por eso.

Juán luís

¿Qué recuerdos tiene de su infancia hace 50 años?

Yo en realidad no viví la dictadura, pero mi infancia fue bonita, en un ambiente sano, jugábamos hasta tarde cuando era chico, para mí una infancia bonita

¿Cuáles son los derechos humanos más importantes para usted?

El respeto hacia las personas

¿Qué siente al cumplirse 50 años del golpe militar?

No opino nada, yo no viví eso, yo no puedo opinar. Qué opinen los que la vivieron.