

ESTACIÓN EDITORIAL

Una invitación a conversar y compartir en torno a la relación que establecemos durante la producción de una edición colaborativa.

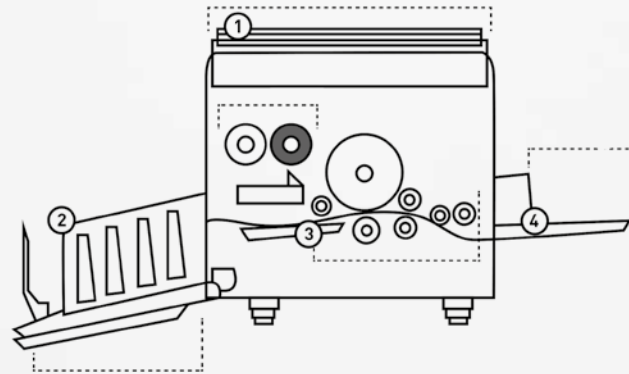



SANDRA MARIN

EXPERIMENTACION INVENTISMOS Y CONVERGENCIA

Artista y diseñadora editorial, vinculada a la divulgación de nuevas prácticas docentes y educativas inscritas en el Arte Contemporáneo junto a comunidades locales.

Experiencia y trabajo en el área de diseño de metodologías creativas y transferencia de exploraciones pedagógicas. Su enfoque se ubica en abrir instancias transdisciplinarias entregando herramientas que permitan pensar y hacer de manera lúdica, con libertad de opinión y desplegar espacios con contenido fáctico, almístico y social.

Es directora de la plataforma Estudio Repisa desde la cual activa numerosos proyectos que reflexionan y fabrican material directo para la convergencia docente en conjunto con los nuevos estudiantes que habitan las aulas en sus distintas formas, disciplinas o materias.

Ha sido parte activa de proyectos como Cecrea del Ministerio Nacional de las Culturas y las Artes trabajando en terreno con numerosos grupos de niñas y niños entre los 7 y 17 años, ha guiado directamente

proyectos Acciona del mismo Ministerio en escuelas rurales y tres Residencias de Arte Colaborativo del CNCA en conjunto con Fundación para la Superación de la Pobreza para regiones de Chile en pequeñas comunidades.

Dentro de sus labores ha guiado la experiencia del programa Planeadores del Centro Nacional de Arte Contemporáneo Cerrillos que introduce prácticas del Arte Contemporáneo en multiplicadores de escuelas rurales, profesionales de la salud y este año comienza las capacitaciones en regiones de Chile. Junto a un equipo de profesionales desarrollaron el Seminario Internacional de Socialización de Hallazgos y Conclusiones entre profesores y artistas en Santiago de Chile.

Su obra artística fluctua entre las artes plásticas, la poesía, la instalación y la performance. Parte de ella ha sido expuesta en el Museo Nacional de Bellas Artes, en el Museo de Arte Contemporáneo, en el Museo de Arte Moderno de Chiloé, múltiples galerías y espacios del circuito alternativo.



IMPRESA CIUDADANA

Activación colectiva del emblemático barrio Matta Sur en Santiago a través de dispositivos de participación ciudadana. La pregunta ¿Qué constituye la vida de determinado territorio?, nos permite hablar de Patrimonio y Cotidiano, de Reconocernos y Valorarnos.

La herramienta editorial nos permite recopilar documentos y proponer una difusión visual. Articulamos esta instancia por papeletas con interrogantes, mapas de la zona, trazado de recorrido, línea de tiempo, quiénes son los vecinos, relato de las historias familiares y un mini museo de objetos de culto.



En el recinto facilitado contábamos con una máquina fotocopidora, corazón del proyecto, permitiendo multiplicar y experimentar con el material visual y narrativo. Los diferentes fanzines fueron cosidos a máquina para que cada participante se llevara uno consigo.





ESTACIÓN EDITORIAL REPLICACIÓN

Para la Bienal de Artes Mediales en el Museo Nacional de Bellas Artes abrimos un punto de creación colectiva para los visitantes del museo. La propuesta buscaba activar nuevos recorridos visuales y narrativos sobre el concepto común a todos los chilenos “Temblor”.

Se mantuvo abierta 30 días gracias a la colaboración de 11 micro-editoriales convocadas a esta instancia. Activamos el día del dibujo en el museo y el día del relato retroactivado. Cada jornada culminaba con un fanzine colectivo.



Articulamos un programa basado en planillas de preguntas, set de timbres para dibujar y para escribir, máquina de escribir, centro de copiado a color y negro, fanzines listos para editar, atril de exhibición y diferentes alturas de mesas para todas las edades.



ESTACIÓN EDITORIAL TAJAMAR

Esta estación apela al encuentro del arte contemporáneo y del espacio público, en un territorio de diálogo horizontal, en una ciudad determinada por su vertiginoso y voraz crecimiento urbano. Crea un espacio de encuentro y comunicación vecinal, activa y hace visibles los trazos que conectan simbólicamente los espacios, tanto materiales como inmateriales. Ejercitamos la participación ciudadana que transita desde una experiencia artística a una experiencia social. Es fundamental para el proyecto que este ejercicio aporte en revelar, abrir un diálogo y culminar en un fanzine de apropiación colectiva reflejo del entorno.



El programa contó con entrevistas personalizadas a los antiguos locatarios, relatos de los vecinos que iniciaron el complejo tanto como los nuevos. Permancer atentos a conversar con la población flotante y lanzar la edición ¿Cómo vivir juntos?.



FANZINES A TRAVÉS DEL RÍO

Proyecto de Arte Colaborativo y etnografía que tiene por objetivo aprender con las comunidades para trabajar en conjunto el empoderamiento y visibilización social a través del arte, principalmente el fanzine. Una de las comunidades fabricaba sus historias y se las enviaba a la comunidad vecina al otro lado del río que a la vez les respondía. Pretendemos activar redes de participación gracias al trabajo editorial. Hacer una publicación requiere armar la historia y luego la voluntad de divulgarla puede ser una herramienta revolucionaria. El eje central no es sólo enseñar un medio de comunicación, sino un “hacer-comunicando”.



Trabajamos con un equipo capacitado en hacer serigrafía, los plegados y papiroflexia, un diseñador, un escritor y un artista pintor. Montamos la imprenta en la plaza de cada comunidad para que todos pudiesen acercarse a participar.



LABORATORIOS EDITORIALES NÓMADES

Propone la producción de una edición que cumpla con poder acoger narrativas transversales, contenido visual y un formato que les dé la capacidad de generar incidencia en otras coyunturas a futuro. La configuración de estos discursos en una edición brinda herramientas expresivas y técnicas para la generación de conocimientos. Consta de tres instancias: ponencias de debate abierto, mapeo conceptual y creación editorial. Estos tres ejes permiten provocar la discusión, la reflexión y producción focalizada. Esta activación efímera tiene duración de dos sesiones de media jornada por cinco diferentes regiones.



Este proyecto se configura gracias a un “gabinete del arte”, el cual llevaba consigo una máquina de escribir, set de timbres, impresora a color, herramientas de librería, papelería, sello bajorelieve, numeradora junto a técnicas de plegado y dibujo para todos.



ESTACIÓN MITOPOÉTICA PUNITAQUI

¿Qué es un pueblo sino su gente?, William Shakespeare. Entramos en contacto con una localidad dando lugar a la producción editorial en conjunto. No son receptores, sino productores de contenidos. La metodología promueve un desarrollo en el plano de la igualdad generando conocimientos a contexto. Activamos “el goce objetivado del propio ser”, llamando a definir entre los miembros de la comunidad diferentes capítulos que confeccionen un todo. Seleccionaron temáticas geográficas, entorno a la flora, historias de los niños, recetas típicas culinarias, vecinos memorables entre otras vetas.



Los encuentros se organizaban a través de preguntas generadas por la comunidad, mapas y fotografías que ellos mismos fueron recolectando. Luego habían jornadas de diseño y encuadernación para armar las ediciones.



SOMOS TIERRA EDITORIAL

Es un elogio a la naturaleza, es una revista, es una demanda social. Es vernos entre nosotros pobladores, es el derecho a la propiedad y el respeto a la naturaleza.

Por medio de diferentes talleres editoriales fuimos construyendo de mano propia el relato de cada uno de los participantes, pobladores del campamento Manuel Bustos. Entre ellos notaron que no había mapa del sector y decidimos dar pie para iniciar una posible visualización de la enorme dimensión que ha adquirido esta toma de terreno.



Coordinamos diferentes acciones en los centros culturales, juntas de vecinos, plazas y recorridos de la zona junto a los vecinos para ir descubriendo la magnitud de la nueva ciudad que habita el cerro son ser reconocida. Construimos un primer mapa.





PERÍMETRO EDITORIAL CHILOÉ

Elaboración de un correo postal nómada que permite asistir a diferentes escuelas para recoger sus ideas, visiones y sentires por medio de una postal. Ésta a su vez viaja al nuevo edificio que se contruyó para facilitar el desarrollo de propuestas educativas para niñas, niños y jóvenes. Junto a la propuesta narrativa utilizamos el juego de timbres geométricos para proponer ideas visuales y armar un panorama ilustrado de los deseos fantásticos e inarticulables a través de las palabras. Este dispositivo permitía que 40 estudiantes accedieran a la actividad.



La metodología proponía una superficie única que nos agrupara a todos alrededor. El ejercicio podía activarse para niños desde 10 años hasta adultos. La máquina de escribir se utilizó como hilo conductor de un cadáver exquisito de deseos.